

Centrometal

HEATING TECHNIQUE

Zastoupení pro Českou republiku:

LIPOVICA trade s.r.o.,

Průmyslová 981 / 1,

Moravany u Brna,

664 48 CZ

+420 604 709 236

lipovica
trade s.r.o.



TECHNICKÉ INSTRUKCE

pro instalaci, použití a údržbu peletového kotle



CentroPelet
ZVB 16, 20, 24, 32

CentroPelet
ZV 16, 20, 24, 32

Blahopřejeme Vám k nákupu kotle na pelety! Chtěli bychom Vás upozornit na to, že kotle na pelety jsou nejinnovativnějším řešením vytápění s nejmodernější technologií, charakterizovanou vysoce kvalitní výrobou i jednoduchým a elegantním designem. Tyto výrobky, ideální pro jakýkoli typ místnosti, dodávají komfort díky příjemnému teplu, které mohou vyzařovat pouze plameny.

Kotle se provozují výlučně s dřevěnými peletami o max. průměru 6 mm. a jsou vybaveny výměníkem se svislými trubkami.

Kotle na pelety jsou vybaveny časovým termostatem, který zajišťuje samostatné řízení kotle, jelikož lze naprogramovat jeho zapnutí a vypnutí až 4x týdně. Kotle na pelety dopravují teplo k radiátorům otopného systému, s tepelným výkonem, který je nastaven podle prostoru, který má být vytápěn: stačí pouze ručně nastavit teplotu vody otopného systému. Doporučená teplota: 60° až 75°C. Kotle na pelety jsou vybaveny vysoce pokročilými prvky i regulačními a bezpečnostními systémy, které zajišťují účinný a praktický provoz.

Při prvních dvou nebo třech spuštěních Vašeho kotle na pelety může dojít k nepříjemnému zápachu z důvodu uvolnění výparů při vytvrzování laku.

Proto se doporučuje místnost řádně větrat a nezdržovat se dlouho před kotlem.

V ložnicích nebo v místnostech s nebezpečím výbuchu je instalace kotle zakázána.



UPOZORNĚNÍ:

Tento výstražný symbol v návodu znázorňuje, že upozornění, na které se vztahuje, musí být pečlivě přečteno a pochopeno, **protože jeho nedodržení může značně poškodit kotel**



INFORMACE:

Tento symbol je použit pro zdůraznění informací, které jsou důležité pro správný provoz kotle. Nedodržování tohoto ustanovení ohrožuje užívání

Instalaci musí provést kvalifikovaný personál, který bude zcela zodpovědný za instalaci výrobku a zajistí jeho správný provoz.

Výrobce nepřevzme žádnou odpovědnost v případě instalace nekvalifikovaným personálem nebo při nedodržování všeobecných varování a pokynů k instalaci.

Tento manuál je nedílnou součástí výrobku: ujistěte se, že vždy doprovází spotřebič, i v případě převodu na jiného majitele nebo v případě přemístění. V případě poškození nebo ztráty požádejte Vašeho místního technika o kopii.

Před použitím, instalací nebo servisem výrobku si pečlivě přečtěte pokyny uvedené v tomto manuálu.

Před prvním zátopem Vás musí s obsluhou přiměřeně seznámit servisní technik.

Tento kotel na pelety smí být provozován pouze k použití, pro které byl navržen. Proto uživatel odpovídá za újmu způsobenou osobám, zvířatům nebo na předmětech v důsledku nesprávného používání výrobku.

Celá série výrobků se vyrábí v souladu se směrnicemi a normami:

2014/30 EU (EMC směrnice), EN 2006/42/ES, 2014/35 EU, (nízkonapěťová směrnice), 2011/65/EU, EN 61000-6-2, EN 61000-6-3, EN 60335-1; EN 60335-2-102, EN 62233, EN 50581, EN 303-5-2012.

Po vybalení zařízení zkontrolujte, zda jsou všechny díly v pořádku a nechybí žádné komponenty. V opačném případě kontaktujte prodejce, od kterého jste kotel na pelety zakoupili.

Mimořádná údržba kotle na pelety se musí provádět min. jednou za rok. Tato činnost se musí naplánovat předem s technickým servisem na náklady zákazníka.

Z bezpečnostních důvodů je nutné dbát na následující:

- během běžného chodu výrobku musí být dvířka topeniště vždy zavřená;
- víko zásobníku paliva musí být vždy zavřeno;
- děti nebo zdravotně postižené osoby nesmí kotel používat bez asistence;
- nedotýkejte se kotle vlhkými částmi těla a/nebo bosí;
- Nedotýkejte se za běžného provozu přímo částí zařízení, jelikož mají tendenci značně se zahřívát;
- držák pro vyčištění kotle by se měl používat pouze u vychladlého kotle;
- je zakázáno upravovat bezpečnostní nebo seřizovací prvky bez souhlasu výrobce nebo jeho pokynů;
- nevytahujte, neodpojujte nebo nekrúte elektrické kabely vycházející z kotle, i když je kotel odpojen od napájení;
- doporučuje se umístit napájecí kabel tak, aby se nedotýkal horkých částí kotle;
- síťová zástrčka musí být po instalaci přístupná;
- nezakrývejte nebo neomezujte přívod spalovacího vzduchu, který je nezbytný pro správné spalování;
- uchovávejte obaly mimo dosah dětí nebo zdravotně postižených osob bez asistence;
- v případě jakýchkoli problémů kontaktujte Vašeho prodejce nebo kvalifikovaný a autorizovaný personál a v případě opravy požadujte originální náhradní díly;
- pravidelně kontrolujte a čistěte kouřovody;
- při neúspěšném zapalování se musí odstranit nahromaděné nespálené pelety ze spalovacího prostoru dřívě, než provedete nové zapálení;
- nepoužívejte pro zapalování hořlavé tekutiny;
- během plnění dbejte na to, aby se pytel na pelety nedotýkal kotle;
- zkontrolujte, zda je elektrický systém vhodný;
- při instalaci zařízení musí být dodrženy místní i celostátní předpisy a evropské normy;
- zařízení se nesmí používat ke spalování odpadků, nepoužívejte jiné palivo než pelety;
- uchovávejte pelety a hořlavé materiály ve vhodné vzdálenosti.

V případě požáru odpojte síťové napětí, použijte hasičský přístroj a případně zavolejte hasiče. Poté kontaktujte autorizované servis.

Odpovědnost

Dodáním tohoto návodu nepřebíráme žádnou odpovědnost, jak občanskoprávní, tak ani

trestněprávní, za nehody vzniklé na základě částečného nebo úplného nedodržení pokynů uvedených v tomto návodu k obsluze.

Navíc neručíme za škody způsobené nevhodným používáním kotle, nesprávným používáním uživatelem, neoprávněnými změnami a/nebo opravami či používáním neoriginálních dílů pro tento model.

Výrobce vylučuje jakoukoli trestněprávní či občanskoprávní, přímou nebo nepřímou odpovědnost za:

- nedostatečnou údržbu;
- nedodržení pokynů uvedených v návodu k obsluze;
- používání, které není v souladu s bezpečnostními předpisy;
- instalaci v rozporu s platnými národními normami;
- instalaci nekvalifikovaným, popř. nevyškoleným personálem;
- změny nebo opravy neschválené výrobcem;
- použití neoriginálních náhradních dílů;
- mimořádné okolnosti.



- **Používejte pouze dřevěné pelety;**
- **Skladujte pelety na chladném, suchém místě.**

- **Nikdy nesypte pelety přímo do topeniště.**
- **V kotli se smí spalovat pouze kvalitní pelety doporučené výrobcem o průměru 6 mm a délce 30 mm.**
- **Před elektrickým zapojením kotle je nutné zapojit kouřovody do průduchu.**
- **Nikdy neodnímejte ochranný rošt uvnitř zásobníku pelet.**
- **Prostor, kde bude kotel instalován, musí mít zajištěnou dostatečnou výměnu vzduchu.**
- **Je zakázáno provozovat kotel s otevřenými dvířky nebo s rozbitým sklem.**
- **Nikdy nepoužívejte kotel ke spalování odpadků, kotel se smí používat pouze k určenému účelu.**
- **Jakékoli jiné použití se považuje za nevhodné a tudíž nebezpečné. Nevkládejte do násypky nic jiného než dřevěné pelety.**
- **Během provozu kotle dochází ke značnému zahřívání povrchů, skla, madla a potrubí. Nedotýkejte se těchto dílů za provozu bez přiměřené ochrany.**
- **Udržujte dostatečnou vzdálenost kotle od paliva a ostatních hořlavých materiálů.**

Plnění zásobníku na pelety

Palivo se plní z horní části kotle otevřením záklopký.

Nasypte pelety do násypky. Když je prázdná, vejde se do ní cca 46 kg pelet. Je jednodušší toto provádět ve dvou pracovních krocích:

- nasypete polovinu obsahu do násypky a počkejte, dokud se palivo na dně neusadí;
- poté nasypete druhou polovinu;
- po naložení pelet nechejte víko zásobníku na palivo vždy uzavřené.

Kotel je výrobkem na vytápění a vnější části se obzvláště zahřívají. Z tohoto důvodu doporučujeme při provozu velkou opatrnost, především:

- nedotýkejte se tělesa kotle či různých součástí a nepřibližujte se ke dvířkům, mohli byste se popálit;
- nedotýkejte se kouřovodů;
- neprovádějte čištění jakéhokoli druhu;
- nevysypávejte popel;
- neotevírejte popelník;
- dbejte na to, aby nebyly v blízkosti žádné děti.



Nikdy nevyjímejte ochranný rošt z násypky. Při plnění dbejte na to, aby se pytel s peletami nedotýkal horkých povrchů.

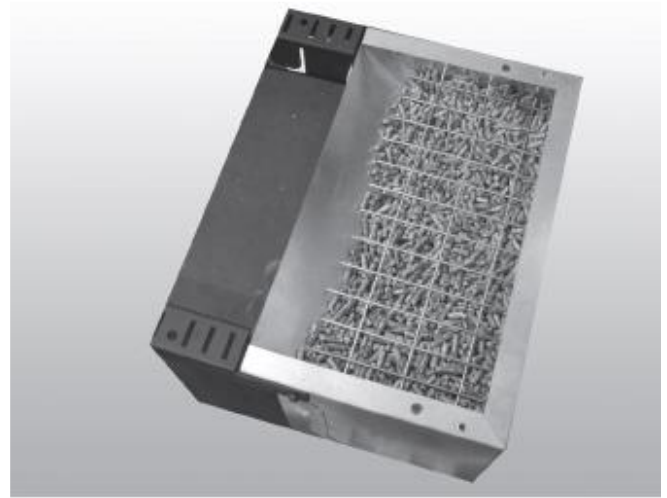

Pokyny pro bezpečné a efektivní použití

- Toto zařízení není určeno k tomu, aby jej používaly děti mladší 8 let a osoby se sníženými fyzickými, smyslovými nebo mentálními schopnostmi či s nedostatkem zkušeností a znalostí, ledaže jsou pod dozorem nebo byly poučeny osobou zodpovědnou za jejich bezpečnost nebo obdržely pokyny vztahující se k bezpečnému používání zařízení a porozumění nebezpečí z toho plynoucího. Děti by si neměly hrát se zařízením. Čištění a údržbu, kterou má provádět uživatel, by děti neměly provádět bez dozoru.

- Nepoužívejte kotel jako žebřík nebo lešení.

- Nesušte na kotli oblečení. Věšáky na oblečení a podobně musí případně zůstat ve vhodné vzdálenosti od kotle. Nebezpečí požáru.

- Pečlivě vysvětlete seniorům, zdravotně postiženým a zejména dětem, že kotel je vyroben z materiálu vystaveného vysokým teplotám a nenechejte je přiblížit se ke kotli během provozu.

- Nedotýkejte se kotle mokřými rukama: kotel obsahuje elektrické díly, které by mohly při nesprávné manipulaci způsobit jiskření.

- Nikdy neotevírejte skleněná dvířka kotle za provozu.

- Kotel musí být napojen na elektrickou síť s přiměřeným zemnicím vodičem dle předpisů 73/23 EHS a 93/98 EHS.

- Zařízení musí být přiměřeně dimenzováno na deklarovaný elektrický výkon kotle.

- Neomývejte vnitřní části kotle vodou. Voda by mohla poškodit elektrickou izolaci a způsobit úraz elektrickým proudem.

- Kotel není určen k vaření.

Před instalací kotle se doporučuje pečlivě vyčistit všechny trubky a roury zařízení aby se odstranily případné zbytky, které by mohly ovlivnit správný chod kotle.

Kdykoli se kotel nepoužívá delší dobu, doporučuje se provést následující činnosti:

- Odpojte napájecí kabel.

- Uzavřete kohoutky jak pro otopný, tak i hydraulický systém.

- V případě nebezpečí mrazu vypusťte systémy topné a horké vody.

Technické specifikace

ZVB 16

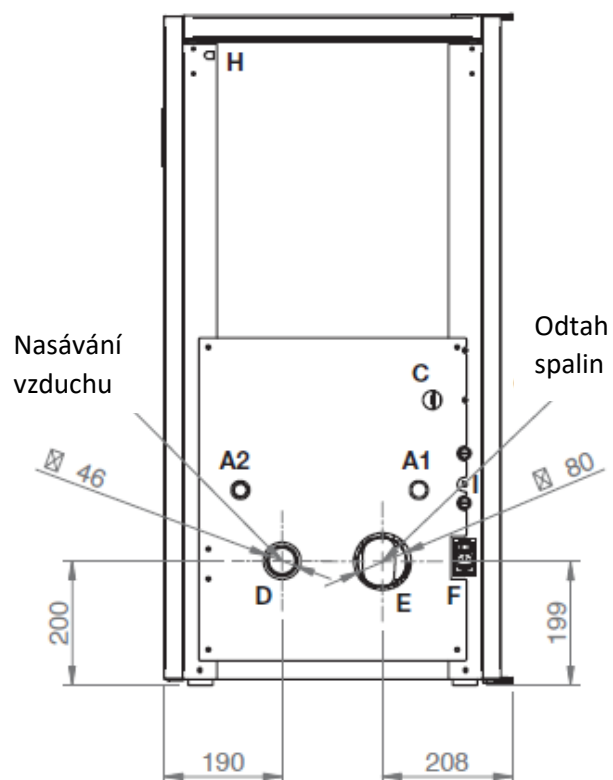
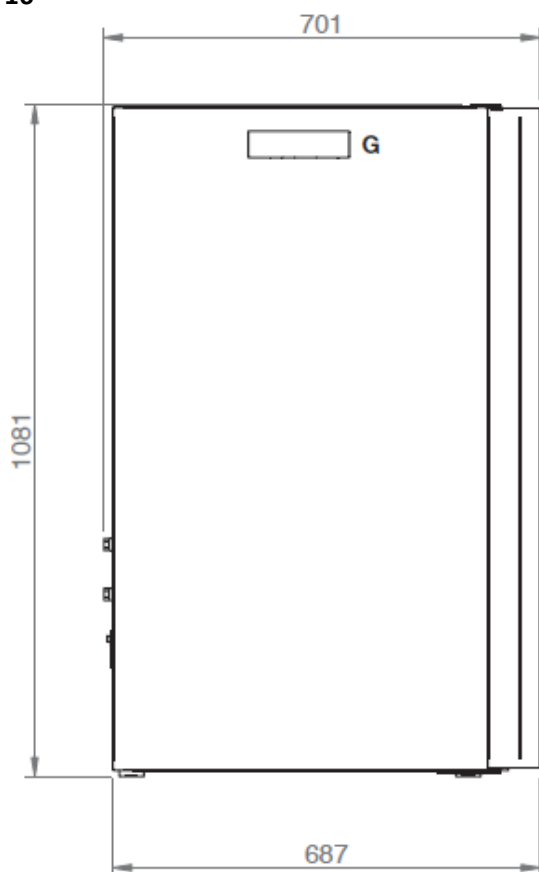

A1 = přívod topné vody

A2 = zpátečka topné vody

C = bezpečnostní ventil

D = přívod spalovacího vzduchu

E = odtah spalin

F = poloha hlavního spínače

G = ovládací panel

H = čidlo teploty topné vody

I = tlakové čidlo

UPOZORNĚNÍ: rozměry mají toleranci cca 10 mm

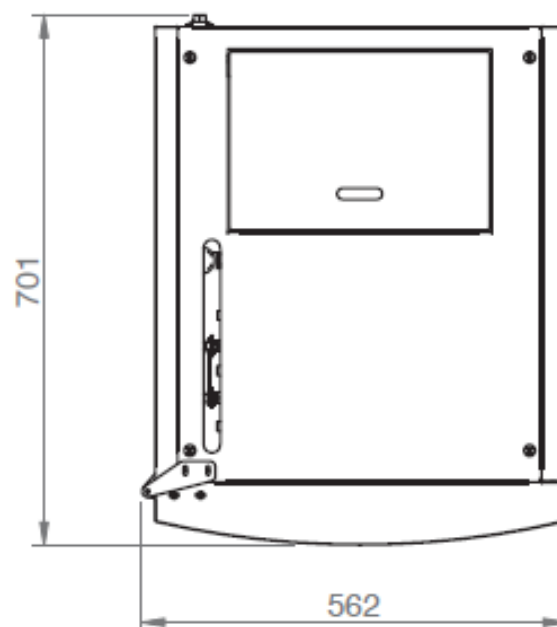

Technická specifikace ZVB 20, 24

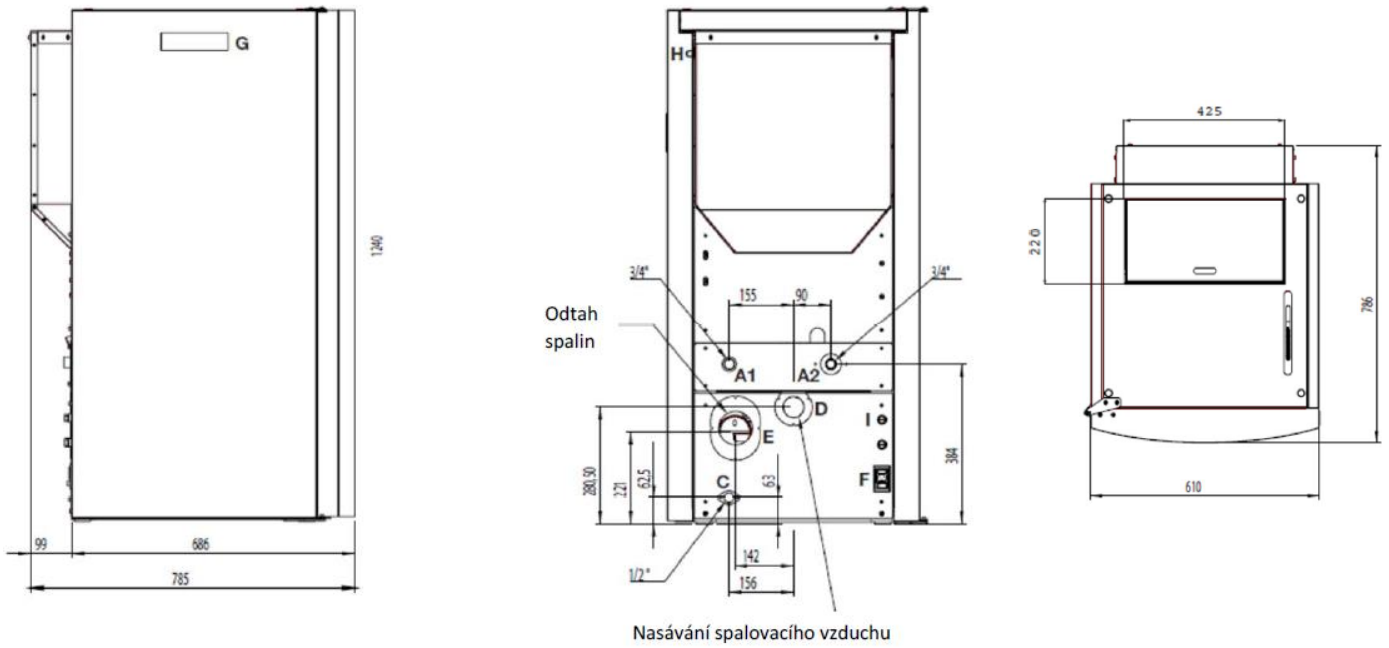

ZVB 32

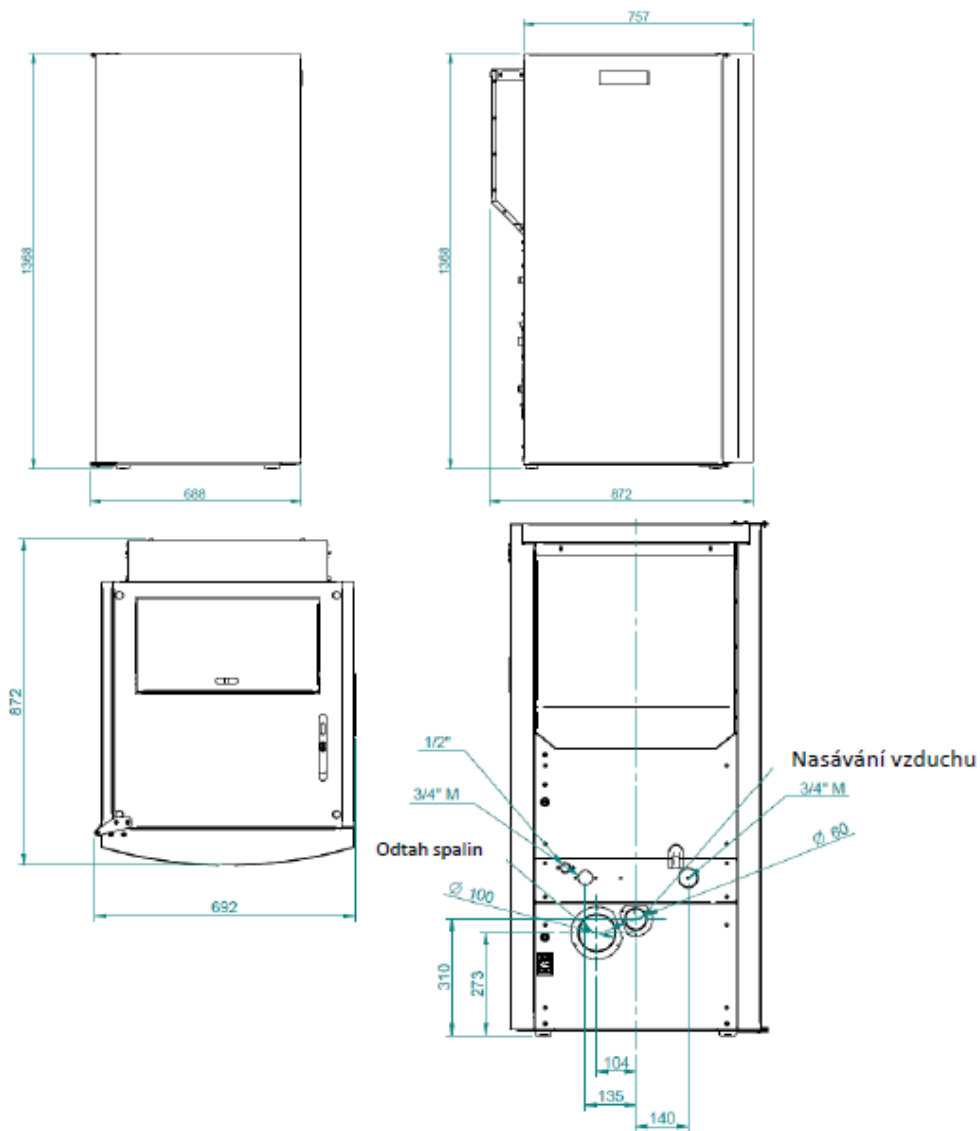

Technické informace ZVB

PARAMETR	MĚRNÁ JEDNOTKA	ZVB 16	ZVB 20	ZVB 24	ZVB 32
Jmenovitý tepelný výkon	kW	14,4	17,51	21,51	32,1
Snížený jmenovitý tepelný výkon	kW	4,29	5,21	5,21	6,34
Nastavitelný rozsah pracovní teploty	°C	55-80	55-80	55-80	55-80
Jmenovitá účinnost	%	89,11	92,13	90,39	91,67
Snížená účinnost	%	87,87	88,82	88,82	90,65
Spotřeba pelet (min.-max.)	kg/h	1,02-3,373	3,875-1,195	4,852-1,195	1,4-6,9
Vytápěná plocha	m ³	320	380	430	770
Průtok spalin (min.-max.)	kg/s	0,0032-0,0095	0,0047-0,0104	0,0047-0,0129	0,0048-0,0195
Tah (min.-max.)	Pa/mbar	5-6/0,05-0,06	5-10/0,05-0,1	5-10/0,05-0,1	5-12/0,05-0,12
Teplota spalin (min.-max.)	°C	59,8-120,6	56,6-90,5	56,6-108,1	6,8-117,4
Objem vody v kotli	l	31	50	50	60
Max. pracovní tlak	bar	2,5	2,5	2,5	2,5
Kapacita zásobníku	kg/l	46-70	65-100	65-100	80-123
Průměr kouřovodu	mm	80	80	80	100
Průměr přívodu vzduchu	mm	50	50	50	60
Přípojka na topení	palec	3/4	3/4	3/4	3/4
Přípojka TUV	palec	1/2	1/2	1/2	1/2
Jmenovité napětí	V	230	230	230	230
Jmenovitý kmitočet	Hz	50	50	50	50
Max. spotřeba elektrické energie	W	370	370	370	370
Spotřeba energie při jmenovitém výkonu	W	42 (bez oběhového čerpadla)	104	117	42 (bez oběhového čerpadla)
Spotřeba energie při min. výkonu	W	20 ((bez oběhového čerpadla)	94	94	20 ((bez oběhového čerpadla)
Spotřeba energie v pohotovostním režimu	W	2,5	5	5	4
Tlak vody (při 10 k)	mbar	181	123,5	186,8	466
Tlak vody (při 20 k)	mbar	45,2	30,9	46,7	117
Doba hoření	h	14,5-45	17-54	13,5-54	11,5-56
Min. teplota vratné vody	°C	55	55	55	55
Hladina akustického tlaku (dle EN 15036-1)	dB	35	36	36	38
Emisní třída kotle		5	5	5	5
Hmotnost kamen	kg	180	240	240	290
Č. zprávy o zkoušce		K16812015T1- K16812015T2	K132014T1-K132014T2		K12032013 T1- K12032016 E8

Technická specifikace ZV

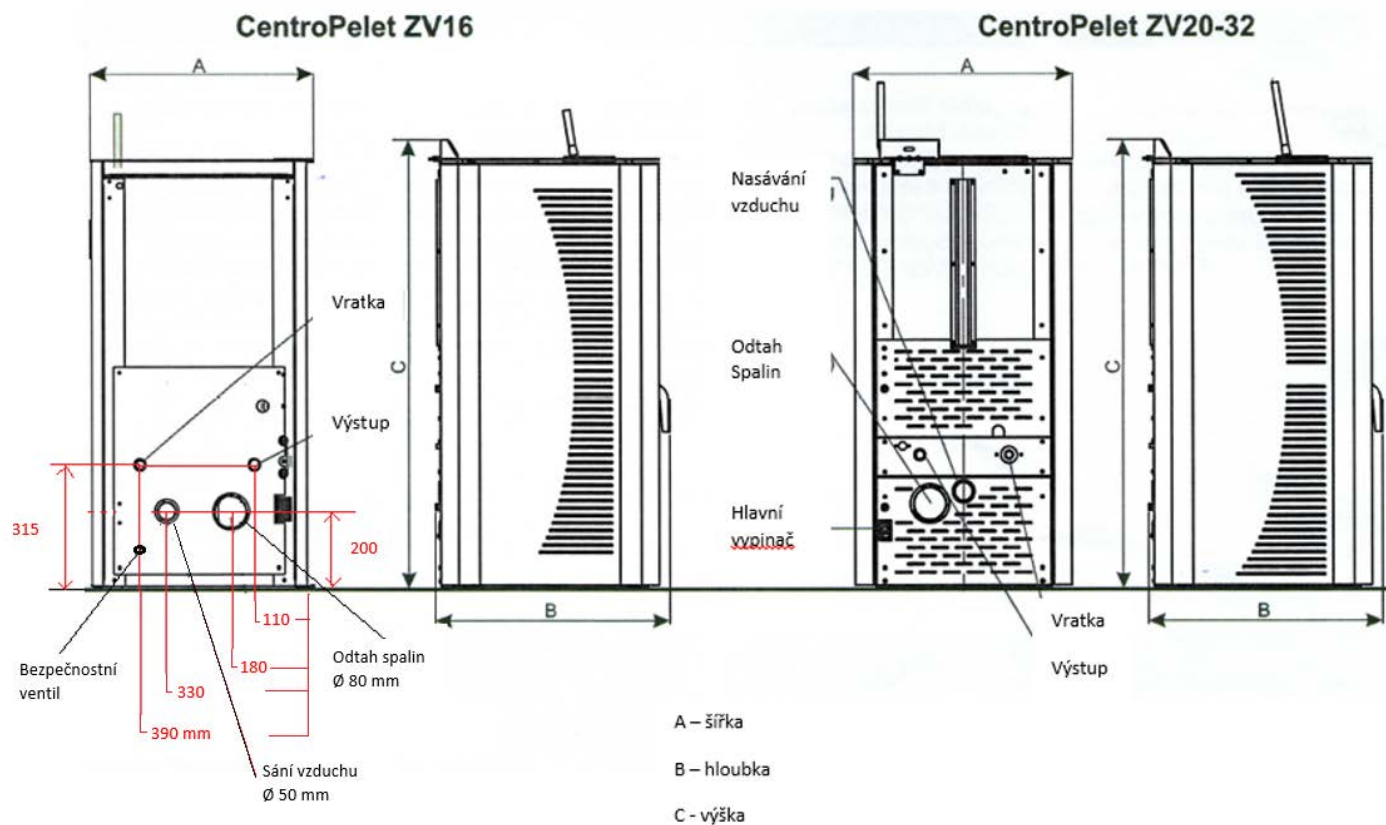

Po instalaci se doporučuje provést kontrolu emisí.



**Kotel musí být připojen na komín.
Kotel musí být připojen na přívod vzduchu pro spalování.**

Před každým spuštěním je nutné vyčistit spalovací misku hořáku.

NÁVOD Centrometal ZV

Technické informace ZV

PARAMETR	MĚRNÁ JEDNOTKA	ZV 16	ZV 20	ZV 24	ZV 32
Jmenovitý tepelný výkon	kW	17,4	18,2	21,96	30,48
Snížený jmenovitý tepelný výkon	kW	4	5,0	5,08	8,57
Jmenovitá účinnost	%	97,50	96,71	96,71	94,03
Snížená účinnost	%	94,90	95,74	94,98	95,79
Prach při 13 % O ₂ jmenovitý výkon	mg/m ³	15	8,9	8,5	16,3
Spotřeba pelet (min.-max.)	kg/h	0,84-3,79	4,02-1,11	4,02-1,11	1,8-6,6
Vytápěná plocha	m ³	420	440	510	650
Průtok spalin (min.-max.)	g/s	3,02-11,04	4,5-10,1	4,5-12,9	7,9-18,6
Tah (min.-max.)	Pa	5-10	5-10	5-10	6-10
Teplota spalin (min.-max.)	°C	51,1-103	62,1-99,1	62,1-109,2	77,7-125,2
Objem vody v kotli	l	31	50	50	60
Max. pracovní tlak	bar	3	2,5	2,5	2,5
Kapacita zásobníku	kg/l	30	42	42	60
Průměr kouřovodu	mm	80	80	80	100
Průměr přívodu vzduchu	mm	50	50	50	60
Přípojka na topení	palec	3/4	3/4	3/4	3/4
Přípojka TUV	palec	1/2	1/2	1/2	1/2
Jmenovité napětí	V	230	230	230	230
Jmenovitý kmitočet	Hz	50	50	50	50
Max. elektrický příkon	W	350	400	400	400
Spotřeba energie při jmenovitém výkonu	kW	320	350	350	350
Spotřeba energie při min. výkonu	W	110	140	140	140
Tepelný výkon vody	kW	13,4	13,98	14,86	24,38
Snížený tepelný výkon vody	kW	3,10	4,2	4,2	6,51
Doba hoření	h	8,5-29	10,5-39	9-39	8,5-31
Jmenovitá koncentrace CO ve vztahu ke 13% O ₂	mg/m ³	48,23	54,9	55,9	18,4
Snížená jmenovitá koncentrace CO ve vztahu ke 13% O ₂	mg/m ³	345,4	356,6	356,6	330,9
Emisní třída kotle		5	5	5	5
Hmotnost kamen	kg	160	230	230	290
Č. zprávy o zkoušce		K 1969 2016 T1	K 1324 2014 T1		K 1196 2013 T1

Pelety

Pelety jsou malé válečky z lisovaného dřeva, které se vyrábějí z odpadních pilin a z odpadu vzniklého při zpracování dřeva (třísky a piliny), zpravidla z dřevozpracujících podniků a truhlářských dílen. Spojovací schopnost ligninu, který je obsažen ve dřevě, umožňuje získat kompaktní výrobek bez aditiv a přidaných chemických látek, které jsou dřevu cizí. Získá se tak přírodní palivo s vysokou výhřevností.

Použití méně kvalitních pelet nebo jiného nevhodného materiálu může poškodit určité díly kotle a ovlivnit jeho správnou funkci. To může vést k zániku záruky a příslušné odpovědnosti výrobce.

Do našich kotlů používejte pelety o průměru 6 mm, délce 30 mm a o maximální vlhkosti 8 %. Neskladujte pelety blízko zdrojů tepla a ve vlhkém prostředí nebo v prostorech s nebezpečím výbuchu.

Bezpečnostní zařízení

Tlakový spínač: Monitoruje podtlak v kouřovém kanálu. Je navržen tak, aby vypnul



šnekový podavač pelet v případě zanesení průduchu nebo výrazného protitlaku při větru. V případě zásahu tlakového spínače se zobrazí text „**ALAR-DEP-FAIL**“.

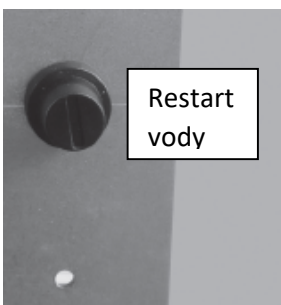

Bezpečnostní termostat s ručním vynulováním teploty vody: Pokud teplota vodní nádrže překročí předem nastavenou bezpečnostní úroveň 100 °C, okamžitě se provoz kotle zastaví a na displeji se zobrazí „**ALA_SIC_FAIL**“. Pro

opětné spuštění je nutné resetovat manuálně.



Motor s převodovkou: Pokud se motor zastaví na základě hlášení „**ALAR-DEP-FAIL**“ nebo **ALAR-SIC-FAIL**, kotel zůstane nadále v provozu až do vyhasnutí plamene v důsledku nedostatku paliva a až do vychladnutí na minimální úroveň.



Čidlo teploty topné vody: Přibližuje-li se teplota vody blokovací teplotě (100 °C), přeruší snímač přísun pelet.



Čidlo teploty spalin: Tento termočlánek snímá teplotu spalin a udržuje kotel v provozu nebo jej vypne, když teplota spalin poklesne pod předem nastavenou hodnotu.



Automatický odvětrávací ventil:

Tento ventil odsává vzduch z vnitřní části kotle a z otopného systému.



Elektrická bezpečnost: Kotel je chráněn proti prudkému kolísání napětí (např. blesky) hlavním jističem 4 A, který se nachází na ovládacím panelu na zadní části kotle. Další pojistky na ochranu elektronických desek se nacházejí přímo na elektronických deskách.



Bezpečnostní ventil: Tento ventil se aktivuje, aby zabránil přetlakování hydraulické soustavy. Pokud tlak kotle nebo zařízení překročí 2,5 bar, vypustí vodu z oběhu.

Nemrzoucí funkce: pokud čidlo zjistí v kotli nižší teplotu vody než 5°C, spustí se automaticky oběhové čerpadlo, aby zabránilo zamrznutí.

Funkce proti zablokování čerpadla: Při delším odstavení čerpadla je funkce v pravidelných intervalech aktivována na dobu 10 sekund, aby se zabránilo jeho zablokování.



Je zakázáno manipulovat s bezpečnostními zařízeními. Teprve po odstranění příčiny, která vedla k zásahu do bezpečnostního systému, je možné kotel spustit. Viz příslušné kapitoly týkající se výstražných hlášení pro zjištění možných příčin zobrazeného výstražného hlášení na displeji.

Instalace

Pro veškeré informace a další upřesnění viz UNI 10683:2012.

Kotelna

Přesvědčte se, že místnost splňuje požadavky a parametry podle platných norem.

Rovněž se ujistěte, že podlaha místnosti je vhodná, aby vydržela hmotnost kotle.

Dále je nutné, aby do místnosti proudilo alespoň tolik vzduchu, kolik řádné spalování vyžaduje: proto je nutné počítat ve zdech místnosti s otvory o volném průřezu min. 6 cm² na každý 1 kW (859,64 kcal/h). Průřez otvoru musí činit minimálně 100 cm².

Průřez lze vypočítat za použití následujícího vztahu:

$$S = K \cdot Q > 100 \text{ cm}^2, \text{ přičemž „S“ se uvádí v cm}^2, \text{ „Q“ v kW, „K“} = 6 \text{ cm}^2/\text{kW}.$$

Tyto otvory je nutné chránit mřížkami, pletivem nebo vhodnými ochrannými prvky za předpokladu, že nesníží minimální průřez a jsou umístěny tak, aby nezasahovaly do průřezu.

Případně lze nasávat vzduch ze sousedních místností do prostoru instalace, pokud disponují přívodem vzduchu zvenčí přes stálé otvory. Proudění vzduchu musí být pravidelné a vzduch musí být čistý, nesmí být znečištěný a nesmí pocházet z případně znečištěných prostor (např. z garáže).

Prostor přilehlý k místu instalace nesmí být vůči vnějšímu prostředí pod podtlakem způsobeným jinými nebo odsávacími zařízeními používanými v prostoru.

Komín

K montáži komínů je bezpodmínečně nutné použít nehořlavé materiály, které jsou odolné proti produktům spalování či jejich případné kondenzaci a jsou v souladu s platnými normami.

- Na komín se nesmí napojit žádné jiné krby, kamna, kotle nebo digestoře jakéhokoli typu.
- Komín musí být v dostatečné vzdálenosti od hořlavých materiálů prostřednictvím vzduchové nebo vhodné izolace.
- Dle UNI 10683/12 nesmí být kotel umístěn ve stejné místnosti jako odtahové ventilátory, plynové spotřebiče i spotřebiče typu B nebo zařízení snižující tlak v místnosti.
- Vnitřní průřez komínu musí být pravidelného, nejlépe kulatého tvaru: čtvercové nebo obdélníkové průřezy musí mít zaoblené rohy s min. poloměrem 20 mm; max. poměr mezi stranami 1,5; stěny musí být, pokud možno hladké a bez zúžení, ohyby musí být pravidelné a bez přerušování, odchylky od osy nesmí být větší než 45°.
- Každé zařízení musí mít vlastní průduch se stejným nebo větším průměrem, než je kouřovod kotle a s výškou nikoli menší, než je požadováno.
- Je zakázáno vyhotovit pevné nebo mobilní otvory v komínu pro napojení zařízení jiných než těch, která jsou pro ně určena.
- Je zakázáno umístit do komína jiné přívody vzduchu a instalační potrubí, i když jsou naddimenzována.
- Doporučuje se komín vybavit sběrnou komorou pro pevné částice a případný kondenzát tak, aby bylo možné jí otevřít a kontrolovat přes vzduchotěsnou klapku.
- Hlava komínu musí mít výstupní průřez a vnitřní tvar, který je shodný s průřezem průduchu.

- Hlava komína musí mít užitečný průřez na výstupu nejméně dvojnásobek průduchu.
- Hlava komína musí být konstruována tak, aby bylo zamezeno vniknutí deště, sněhu a cizích předmětů do průduchu a tak, aby nebylo vypouštění spalín omezováno větrem z jakéhokoli směru nebo úhlu (větruodolná komínová hlava)
- Vodorovný úsek smí mít maximální délku cca 2-3 m a smí se použít max. 3 ohyby 90°.
- U všech změn směru 90° musí být průduch vybaven T kusem s revizním otvorem.
- Musí být možné kontrolovat všechny úseky komína při pravidelné údržbě.
- V průduchu musí být jeden nebo více bodů na měření v případě, že bude nutné provádět analýzy spalování. Tyto body na měření musí být utěsněny.

Připojení ke komínovému průduchu

Průduch nesmí mít vnitřní rozměry větší než 20 x 20 cm nebo průměr 20 cm. V případě větších rozměrů nebo průduchu ve špatném stavu (např. praskliny, špatná izolace atd.) je vhodné do průduchu vložit nerezovou trubku o vhodném průměru po celé jeho délce až do horní části. (intubace).

Vhodnými přístroji zkontrolujte, že tah je mezi 5 Pa a 10 Pa. Tento typ připojení zajišťuje odvádění kouře i v případě dočasného výpadku proudění.

Opatřete dolní část průduchu kontrolním otvorem pro pravidelné kontroly a čištění, které musí být prováděny každoročně. Proveďte vzduchotěsné spojení k průduchu použitím námi doporučených trubek a spojů.

Je třeba zajistit instalaci větruodolného komína splňujícího platné normy.

Připojení k venkovnímu průduchu s izolovaným nebo dvouplášťovým potrubím

Jediným přípustným typem potrubí je izolovaná (dvouplášťová) nerezová ocel, hladká uvnitř, pevně připevněná ke zdi (ohebné nerezové potrubí je zakázané). Opatřete dolní část svislého vnějšího potrubí (T-spojení) kontrolním otvorem pro pravidelné kontroly a čištění, které se musí provádět každoročně.

Proveďte těsnící spojení s kouřovodem pomocí rour a spojovacích dílů doporučených výrobcem. Je třeba zajistit větruodolnou hlavu komína, která splňuje platné normy. Vhodnými přístroji zkontrolujte, že existuje tah mezi 5 Pa a 10 Pa.

Připojení k průduchu

Pro správnou funkci spojovacího potrubí mezi kotlem a komínem či průduchu musí být sklon min. 3 %, délka v horizontálních úsecích nesmí přesáhnout 2 metry a svislá vzdálenost mezi jedním T spojovacím dílem a dalším (změna směru) nesmí být menší než 1,5 m.

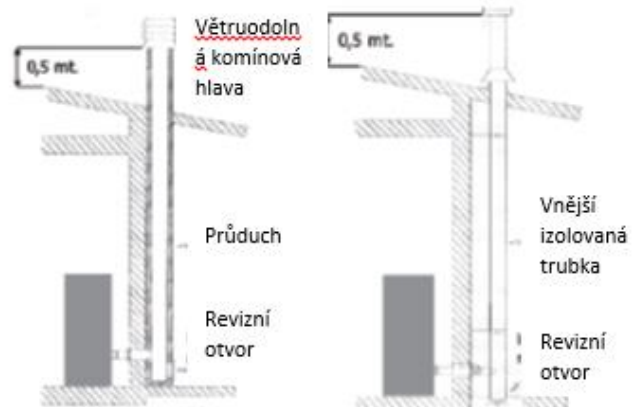
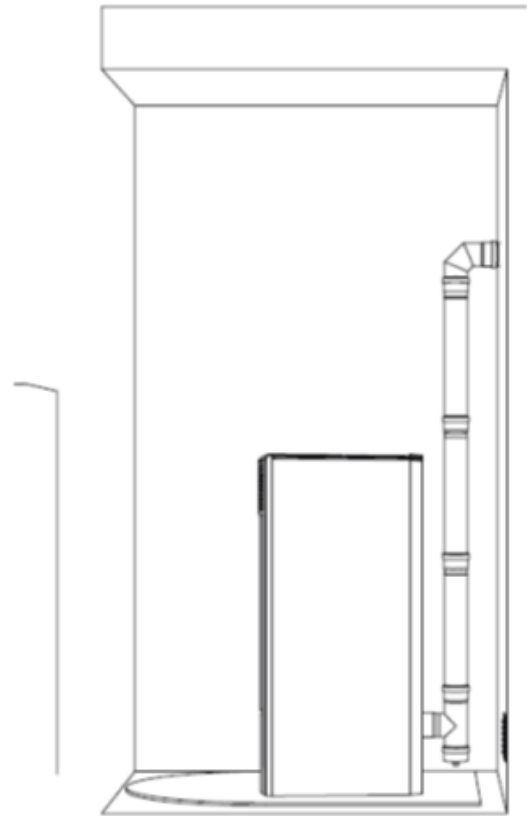

Obr. 2: Spojení s průduchem.

Obr. 3: Spojení s venkovním průduchem s izolovanou nebo dvouplášťovou rourou

Zkontrolujte vhodnými přístroji, že je tah mezi 5 Pa a 10 Pa. Opatřete dolní část komínového průduchu revizním otvorem pro pravidelné kontroly a čištění, které se musí provádět každoročně.

Provedte vzduchotěsné spojení s průduchem pomocí rour a spojovacích prvků doporučených výrobcem.

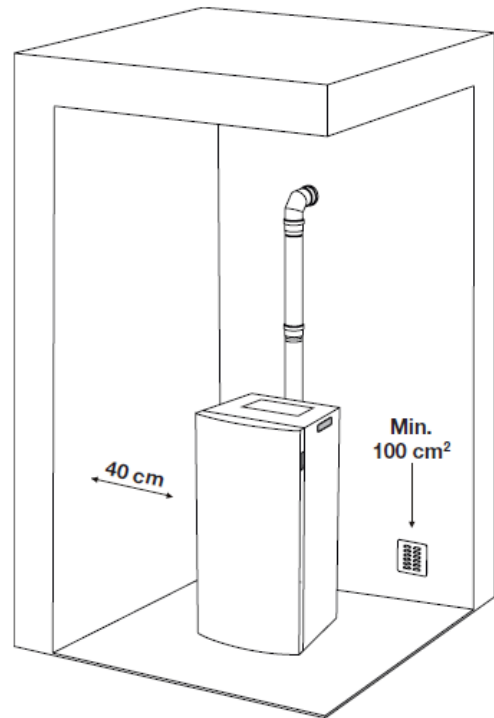

Vzdálenost od předmětů

Zkontrolujte kotel ze všech stran, zda je dodržována minimální vzdálenost 40 cm na zadní straně a po stranách. Doporučuje se také skladovat pelety a všechny hořlavé materiály v dostatečné vzdálenosti od kotle.

POZNÁMKY:

- Zařízení musí instalovat kvalifikovaný technik, splňující technické a odborné požadavky podle

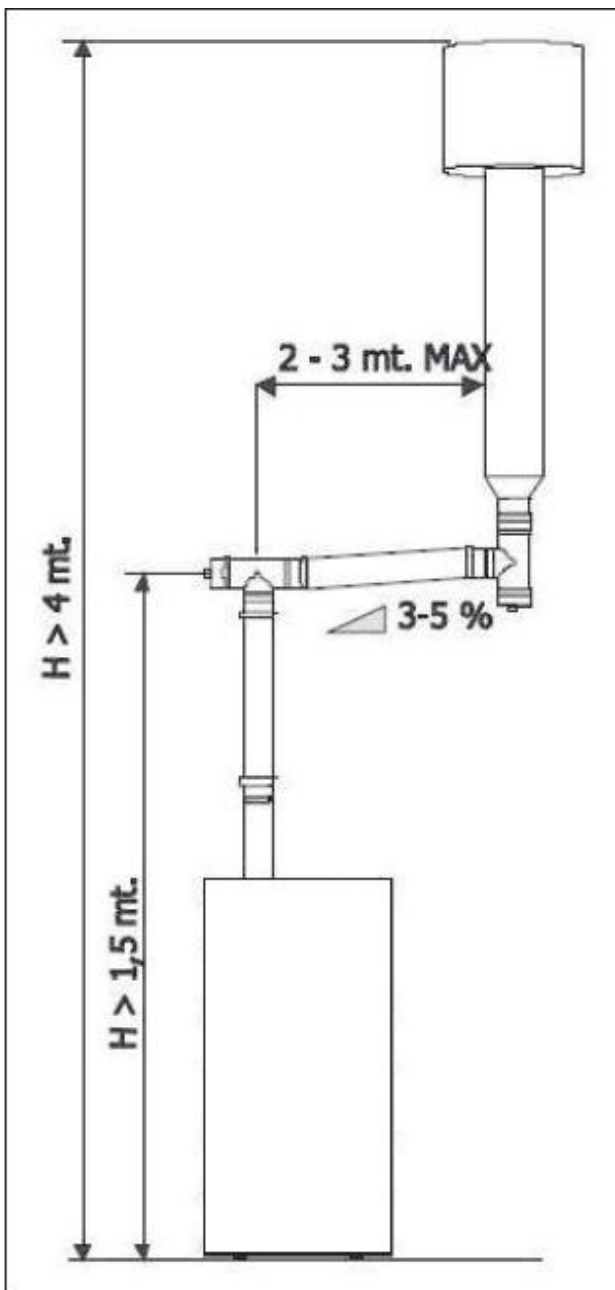

DM37/2008, který zodpovědně zajistí dodržování pravidel správného technického provedení.

- Kotel musí být napojen na otopný systém a/nebo síť k výrobě teplé užitkové vody v souladu s jeho/její kapacitou a výkonností.
- Je třeba mít na paměti všechny národní, regionální, krajské a obecní zákony a normy země, ve které je zařízení nainstalováno.
- Zkontrolujte, zda podlaha není hořlavá: je-li nutné, použijte vhodný podklad.
- V místnosti, kde má být nainstalován zdroj vytápění, se nesmí nacházet ani být instalována digestoř s odlučovačem nebo větrací potrubí společného typu.
- Nachází-li se tato zařízení v sousedních místnostech, komunikujících s místností, ve které se nachází instalovaný zdroj tepla, je zakázáno jej používat současně, existuje-li riziko, že jedna z místností bude vůči druhé vystavena podtlaku.
- Instalace v ložnicích či koupelnách je zakázána.
- Pro hydraulické spoje (viz následující kapitola) se doporučuje, používat, pokud možno hadice.
- Kotel je vybaven ventilátorem na odtah spalin a pracuje s podtlakem ve vztahu ke spalovacímu prostoru.
- Kotel se provozuje při nízkých teplotách spalin. Během instalace přijměte přiměřená opatření k zamezení kondenzace.

Napojení na hydraulický systém



Napojení kotle na hydraulický systém smí provádět **POUZE** odborný personál, který je schopen instalaci provést řádně v souladu s aktuálně platnými normami v zemi instalace. Výrobce nezodpovídá za újmy způsobené osobám nebo na předmětech v případě chybného provozu, pokud není výše uvedené upozornění dodržováno.

Existují 2 různé druhy systémů:

- systém s uzavřenou expanzní nádobou,
- systém s otevřenou expanzní nádobou.

Systém s uzavřenou expanzní nádobou

Tento výrobek byl navržen a vyroben pro provoz systému s uzavřenou expanzní nádobou. Všeobecně má systém s uzavřenou expanzní nádobou expanzní vlastnosti jako uzavřená expanzní nádoba.

Navíc musí být systém s uzavřenou expanzní nádobou podle platné italské normy UNI 10412-2 (2009) vybaven:

- bezpečnostním ventilem,
- termostatem oběhového čerpadla,
- zařízením na spouštění akustického alarmu,
- tepelným ukazatelem,
- tlakovým ukazatelem,
- akustickým alarmem,
- automatickým regulačním systémem,
- bezpečnostním termostatem s manuálním resetem,
- oběhovým systémem.

Systém s otevřenou expanzní nádobou

Systém s otevřenou expanzní nádobou je bezpečnějším systémem, který nevyžaduje provedení dalších bezpečnostních prvků.

Krbová kamna, kotle a sporáky na dřevo vyžadují systém s otevřenou expanzní nádobou.

Zařízení s otevřenou expanzní nádobou, napojené na termální výrobek, může být navrženo s oběhovým čerpadlem namontovaným na zpátečce, čímž může systém pracovat při nižších teplotách ve prospěch delší životnosti.

I přes provoz v optimálních podmínkách může oběhové čerpadlo namontované na zpátečce vtlačit část vody přes bezpečnostní trubku a vrátit ji zpět přes přívodní trubku do systému. To může vést k oxidaci, což značně snižuje životnost kotle.

Pro zamezení tohoto jevu lze přijmout následující opatření:

- snižte otáčky čerpadla, aby se snížila výška čerpání;
- umístěte nádobu pokud možno trochu níže a bezpečnostní trubku co nejvýše jak to bude možné;
- proveďte bezpečnostní trubku a tlakové vedení nikoli v úhlu 90°, ale obloukem.

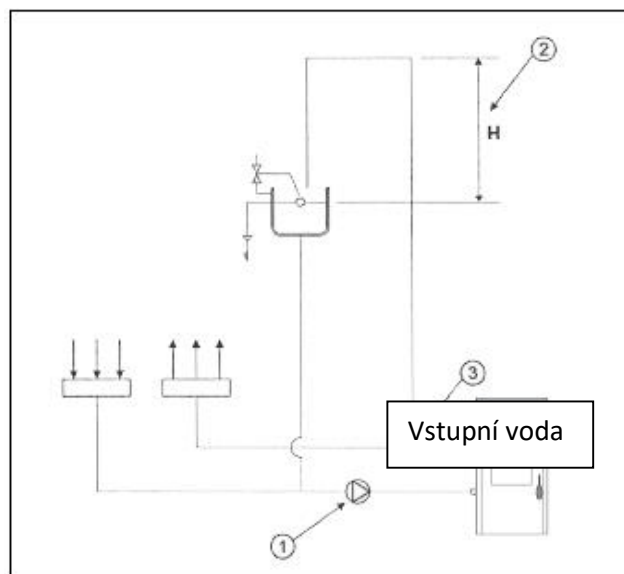

Diagram systému s otevřenou expanzní nádobou

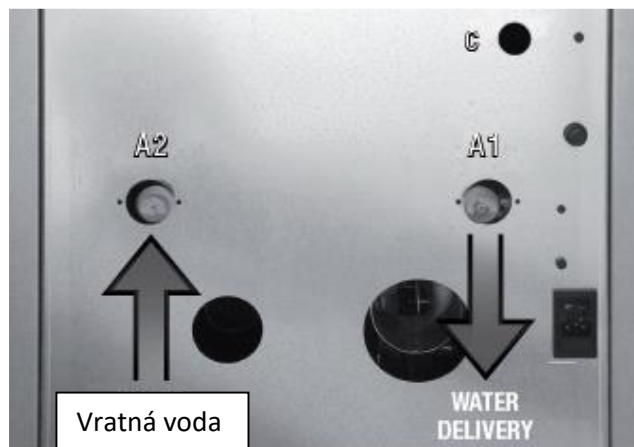

Diagram napojení kotle

Přetlakový ventil (C) musí být vždy napojen na výpustní trubku. Trubka musí být schopná vydržet vysoké teploty a tlaky.

Návod k užívání

Pokud instalace kotle počítá s interakcí dalších stávajících systémů zahrnujících topné zařízení (plynový kotel, kotel na metan, kotel na tekutý plyn atd.), konzultujte to s odborným personálem, který zodpovídá za dodržování konformity soustavy dle platných předpisů.

Omytí zařízení

V souladu s normou UNI-CTI 8065 se důrazně doporučuje před napojením omyt vnitřní části zařízení kotle, aby se odstranily zbytky a usazeniny. Po omytí zařízení se doporučuje použít inhibiční látky na ochranu proti korozi a usazeninám.

Vždy na potrubí před vstupem do kotle instalujte uzávěry pro jeho oddělení od hydraulického systému v případě potřeby přemístění nebo pravidelné a/nebo mimořádné údržby. Propojte kotel hadicí tak, aby zařízení nebylo příliš úzce napojeno na systém a ponechtejte lehkou vůli.

To je především užitečné na vstupním a zpětném potrubí, když se otopný systém nachází ve vyšší patře, než je kotel.

Trubka na upuštění tlaku se dočasně napojí na karafu nebo výlevkovou jámu, aby v případě přetlaku voda nepřetekla a nenamočila se konstrukce a podlaha.

Naplnění systému



Plnění se musí provést pomalu, aby se vzduchové bubliny dostaly ze správných výpustí, které se nachází v otopném systému.

V otopných systémech s uzavřeným okruhem musí tlak ve studeném stavu zařízení odpovídat tlaku plnění expanzní nádoby.

- V otopných systémech s otevřenou expanzní nádobou je přímý kontakt mezi vzduchem a cirkulující tekutinou povolen. Uživatel musí během topné sezony pravidelně kontrolovat hladinu oběhové vody. Obsah vody v oběhovém systému se musí udržovat na stejné úrovni. Zkušenosti ukazují, že je nutné kontrolovat hladinu vody každých 14 dnů pro udržování stálého stavu vody;
- Pokud je zapotřebí více vody, musí být stav po vychladnutí kotle doplněn. Tato preventivní opatření mají za cíl zabránit tepelnému stresu ocelového tělesa kotle;
- Tlak vody v kotli u vychladlého systému nesmí klesnout pod 0,3 baru u systémů s otevřenou expanzní nádobou;
- Voda použitá k plnění otopné soustavy musí být dekontaminována a bez vzduchu.



Nesmí se smísit voda otopného systému s mrazuvzdornými nebo protikorozními látkami o nesprávné koncentraci. To může zničit těsnění a způsobit hluk během provozu.

V případě nedodržení tohoto varování výrobce nepřebírá žádnou odpovědnost za újmy na zdraví osob, zvířat a za materiální škody.

Po provedení všech hydraulických přípojek je nutné pokračovat v kontrole tlakových těsnění naplněním kotle.

Plnicí kohoutek je požadován a musí být součástí hydraulické soustavy.

Tuto činnost je nutné provést opatrně následujícím postupem:

- otevřete odvzdušňovací ventil radiátorů, kotle a soustavy
- pomalu otevřete plnicí kohoutek soustavy a zkontrolujte, zda jsou automatické odvzdušňovací ventily instalované v zařízení funkční;
- uzavřete odvzdušňovací ventily na radiátorech, jakmile začne vytékat voda;

- zkontrolujte manometr zařízení, zda tlak dosáhl 1 bar (to je požadováno pouze u systémů s uzavřenou expanzní nádobou (zjistěte si místní předpisy), u otevřených expanzních nádob se vše vyrovnává automaticky;
- uzavřete plnicí kohoutek a opět vypusťte vzduch přes odvzdušňovací ventily.

Hydraulická přípojka

- Zkontrolujte těsnost všech spojů;
- po prvním spuštění kotle a dosažení správné teploty soustavy zastavte provoz pracujících čerpadel a zopakujte odvzdušňování;
- nechte zařízení vychladnout, případně nastavte tlak vody na 1 bar (to je požadováno pouze pro systémy s uzavřenou expanzní nádobou, zjistěte si místní předpisy), u otevřených expanzních nádob se vše vyrovnává automaticky;

Automatický odvzdušňovací ventil



Během provozu zajišťuje odvzdušňování zařízení automatický odvzdušňovací ventil na horní straně tělesa kotle.

Ventil se nachází pod předním panelem, proto stačí pouze nadzvednout víko.

Aby mohl vzduch uniknout, doporučuje se uvolnit boční víko.

Tlak plnění vychladlého zařízení musí činit 1 bar.

Po naplnění se musí vždy plnicí kohoutek uzavřít.



U systémů s uzavřenou expanzní nádobou, je-li povolena, nesmí tlak vody v otopném systému klesnout pod 1 bar ve vychladlém stavu, v opačném případě se musí seřídit pomocí plnicího kohoutku zařízení. Operaci je nutné provést na vychladlém zařízení.

Manometr zařízení umožňuje odečíst tlak v okruhu.

Konfigurace hydraulického systému pro zapojení kotle





Zapojení provádí specializovaný technik v oboru instalatérství nebo topenářství.

Uvedení kotle do provozu musí provést proškolený technik s oprávněním od výrobce / dovozce.

Před spuštěním kotle je nutné zkontrolovat a určit hydraulické schéma, ve kterém chceme kotel provozovat.

Kotel je konfigurován tak, aby přijímal kontakt buď z externího termostatu (ON / OFF, termostat nesmí dávat napětí na svém výstupu, jinak poškodí vstup termostatu hlavní desku, toto nespadá pod záruční podmínky). Dále kotel mohou řídit dva teplotní snímače. Kotel určí motorový třícestný ventil. Všechny komponenty jsou připojeny k hlavní desce na zadní straně kotle.

Výběr konfigurace systému (autorizovaný servis):

Pro konfiguraci hydraulického systému stiskněte tlačítko SET pomocí tlačítka  a přejděte do menu „Technické nastavení“. Opětovným stisknutím tlačítka SET vstoupíte do menu, vložte heslo „pin“. Heslo má proškolený autorizovaný servisní technik po školení. Potvrďte heslo tlačítkem SET a pomocí tlačítka  přejděte do Menu 3 "hydraulické schéma". Potvrďte tlačítkem SET a pomocí tlačítek  a  vyberte číslo, pod kterým se nachází požadovaný hydraulický systém 00 až 05.

Pro uživatele:

Výkon kotle je možné měnit podle časového období mezi zimou a létem. Používá se pokud je kotel vytápí bojler pro přípravu teplé užitkové vod TUV. Pro volbu režimů stiskněte tlačítko SET a na displeji se zobrazí volba.

Opětovným stiskem tlačítka SET a nastavte 1 nebo 2 pro požadovanou sezonu. Potvrďte stiskem tlačítka ON a OFF pro opuštění menu. Detailněji o režimu zima léto, viz následující část:

Provozní režimy:

Důležité poznámky:

- **Vytápění topného okruhu má prioritu** – kotel řízen teplotou topné vody.





- **Existují tři různé pohotovostní režimy provozu Stand-by:**

1. Typ 01: teplota okolí je dosažena - na displeji se zobrazí SET AIR a kotel je v pohotovostním režimu. Vhodné pro kotle ZV!
2. TYP 02: je dosažena nastavená teplota kotlové vody - na displeji SET H20 a kotel je v pohotovostním režimu. Nastaveno z výroby.
3. Typ 03: nastavená teplota na externím termostatu je dosažena - kotel je v pohotovostním režimu (termostat má rozepnutý kontakt)

Ve zvláštních případech bude kotel pracovat následujícími způsoby:



Pokud chcete použít externí termostat s napětím toto se dostane na základní desku, způsobí poškození zkrat, na které se nevztahuje záruka. Chcete-li konfigurovat tento externí termostat, vyjměte „jumper“ na základní desce (strana 16) a poté připojte termostat. Toto může provést pouze autorizovaný servisní technik.

Nastavení pohotovostního režim provozu Stand-by: (autorizovaný servis)

Stiskněte tlačítko SET a poté stiskněte tlačítko  pro vstup do menu 09. Stiskněte znovu tlačítko SET. Zadejte heslo „pin“ potvrdíte znovu stiskem tlačítka SET. Stisknutím tlačítka  přejdete do menu 09-5. Na displeji se zobrazí různé provozní režimy, volbu požadovaného pohotovostního provozu vyberte pomocí tlačítek:  .

POZNÁMKA: Hydraulické schéma 00 je standardně nastaveno z výroby. Nastaveno je na ZIMNÍ sezónu s pohotovostním režimem 02 – tedy reakcí na teplotu topné vody. Pokud jsou kamna **vypnuta ručně** nebo **časovým programováním**, automatické vypínání z pohotovostního režimu **Stand-by nikdy nebude aktivní**. Stand-by režim začíná funkci svým vypnutím kotle (je dosažená teplota H2O), po sklesání teploty pod požadovanou kotel znovu zapíná, při opětovném dosažení teploty opět vypíná kotel, je v režimu stand-by.

Jak zapnout nebo vypnout pohotovostní režim:

Stiskněte tlačítko SET. Tlačítkem  přejděte do menu 05 a potvrďte tlačítkem SET. Pomocí tlačítka  zvolte, zda chcete zapnout (ON) nebo vypnout (OFF) pohotovostní funkci kotle.

Stisknutím tlačítka ZAP / VYP  potvrdíte a opustíte nabídku.

Hydraulická schémata:

Schéma 00: pouze topení

Schéma 01: topení, termostat / TUV bojler, v bojleru ON/OFF termostat

Schéma 02: akumulace s trmostatem on / off

Schéma 03: topení, termostat / TUV bojler ,v bojleru teplotní čidlo

Schéma 04: akumulace s teplotními čidli horní a dolní

Schéma 05: TUV bojler s čidlem / akumulace s čidlem

Elektrické schéma řídicí jednotky ZV a ZVB

Piny na desce Vlevo od shora:

- Ventilátor spalin
- čidlo NTC S2 horní akumulace,
- čidlo NTC S1 spodní akumulace
- čidlo kotlové vody NTC
- čidlo teploty prostoru (součást kamen)

Prostorový termostat – svorky ozn: TERM

Sonda teploty spalin TCJ

Přídavná deska plošných spojů ZV pro schémata 01, 03, 05:

- P2 topný okruh
- P3 ohřev TUV
- F fáze

Svorkovnice pro ZVB zadní strana kotle pro schémata 01, 03, 05:

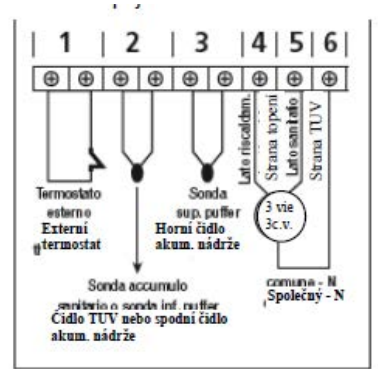

Schema connessioni elettriche idro/caldaia
Hydro / boiler electrical connection diagram

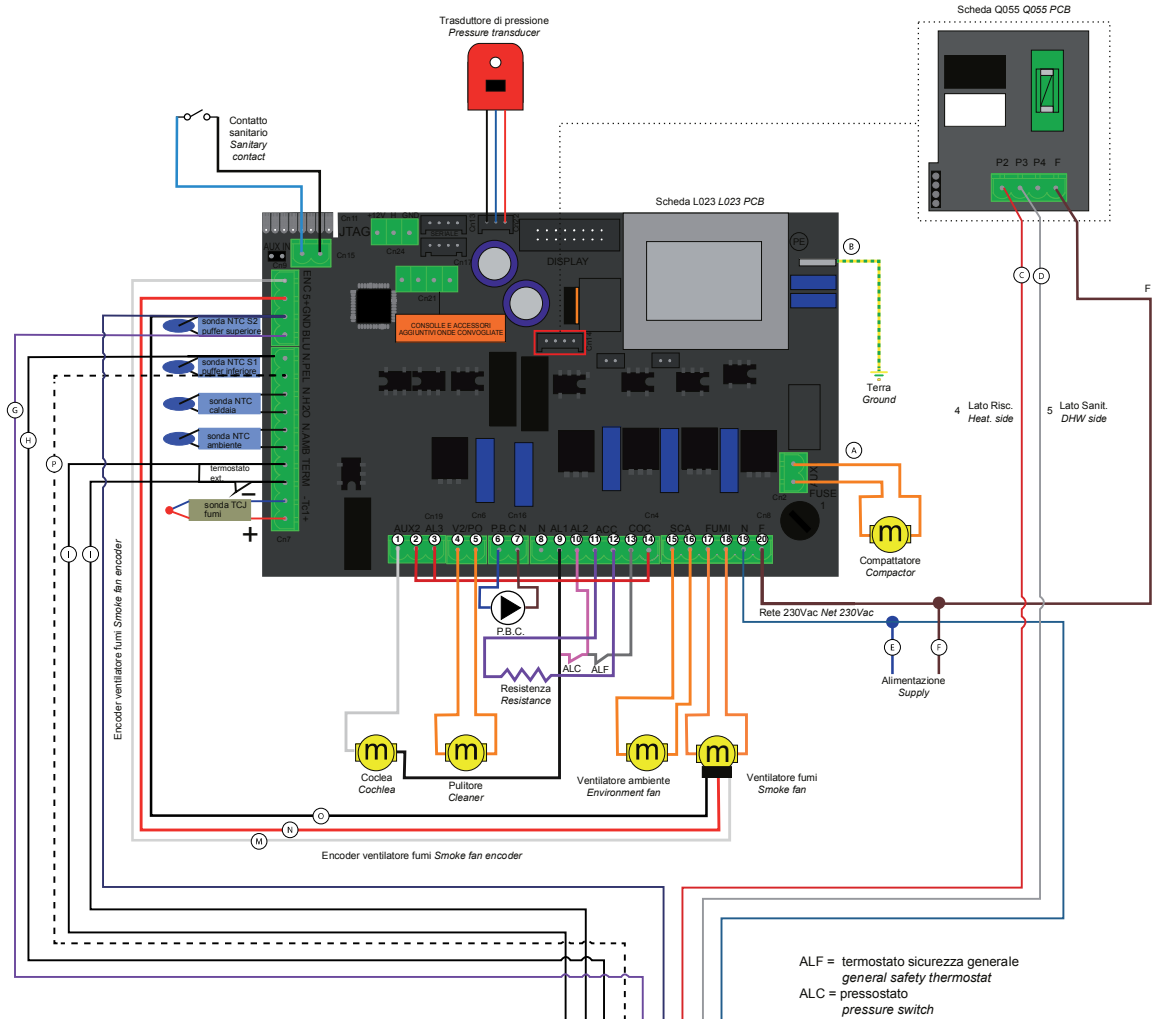

ALF = termostato sicurezza generale
general safety thermostat
ALC = pressostato
pressure switch

Legenda colori fili / Wires color legend	
① Bianco White	⑪ Viola Purple
② Rosso Red	⑫ Viola Purple
③ Rosso Red	⑬ Grigio Grey
④ Arancione Orange	⑭ Rosso Red
⑤ Arancione Orange	⑮ Arancione Orange
⑥ Blu Navy	⑯ Arancione Orange
⑦ Marrone Brown	⑰ Arancione Orange
⑧ Vuoto Empty	⑱ Arancione Orange
⑨ Nero Black	⑲ Blu Navy
⑩ Rosa Pink	⑳ Marrone Brown

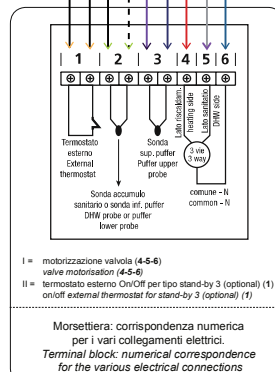

Legenda colori fili / Wires color legend	
Ⓐ Arancione Orange	Ⓗ Nero Black
Ⓑ Giallo Verde / Yellow Green	Ⓘ Nero Black
Ⓒ Rosso Red	Ⓛ Nero Black
Ⓓ Grigio Grey	Ⓜ Bianco White
Ⓔ Blu Navy	Ⓝ Rosso Red
Ⓕ Marrone Brown	Ⓞ Nero Black
Ⓖ Viola Purple	Ⓟ Bianco Nero / Black White

*** Collegamento a cura dell'elettricista

*** Il ventilatore ambiente non è presente nelle caldaie

Hydraulické schémata zapojení

Podívejme se konkrétně na chování kotle podle hydraulického schématu, přítomnosti pohotovostního režimu a zvolené sezóny.

Schéma 00:

Kotel je připojen přímo k topnému okruhu radiátorů. Nastaveno z výroby.

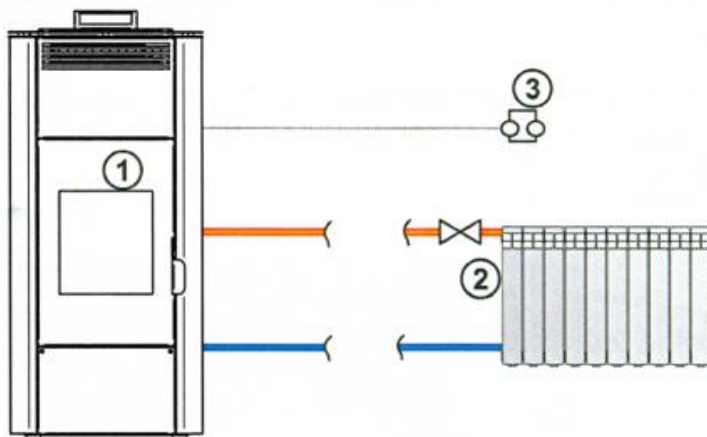

- 1 - Kotel ZV
- 2 - Radiátorový okruh
- 3 - Externí termostat ON / OFF (ne napěťový)

Řízení pro všechny schémata:

a) Pro nastavení teploty topné vody v kotli stiskněte tlačítko . Dále pomocí tlačítek zvýšte nebo snižte stupně Celsia, Temp H2O. **Teplotu nastavte mezi 65°C - 75°C** pro správný provoz kotle. Kotlové čerpadlo spíná při 55°C.

b) Pro nastavení požadované teploty v místnosti (pomocí sondy na kotli) stiskněte tlačítko . Dále pomocí kláves a zvýšte nebo snižte stupně, Temp Air. Platí především pro krbové kotle ZV.

c) Chcete-li nastavit pracovní výkon, stiskněte tlačítko nastavte jej pomocí tlačítek .

Pracovní **výkon** kotle **před startem** nastavte na **nejvyšší hodnotu P-5**, tak je zajištěn optimální provoz kotle.

Kotel je z výroby řízen teplotou vratné vody v topném okruhu (Set temp H2O např: 65°C) před dosažením požadované teploty na displeji, začíná kotel svůj výkon modulovat dolů, sníží tedy postupně pracovní výkon podle potřeby např: z P-5 až na P-1 a jede v úsporném režimu. Šetří tím palivo, jede v ekonomickém módu.

Takto je kotel v optimálním provozu dokud není vypnut:

1. bezpečnostní ochranou překročená požadovaná teplota.
2. ručně a nebo časovým programem.
3. režimem Stand-by (pokud je aktivován - teplotou místnosti nebo vody nebo pokojovým termostatem).

V případě, že chcete použít pohotovostní režim Stand-by, musí být zapnut a nastaven který typ. Zde v zapojení 00 je vhodný typ 02 podle teploty kotlové vody. Nebo typ 03 pokojový termostat - musí být připojen. Pokud jsou kamna vypnuta ručně nebo časovým programováním, automatické vypínání z pohotovostního režimu není aktivováno.

Hydraulické schéma 00 je standartně nastaveno z výroby. Nastaveno je na ZIMNÍ sezónu.

Nastavení funkce pokojového ventilátoru - model ZV

Chcete-li upravit **rychlost ventilátoru**, podržte tlačítko  **stisknuté dlouze** a dále stejným tlačítkem zmáčknutím upravte požadovanou rychlost.

Off - vypnuto, AUTO - rychlost dle aktuálního výkonu kamen, 01 - 05 rychlost stále nastavená

Provoz ventilátoru řídí **teplota místnosti**, pokud je splněna, ventilátor nepracuje.

Pro nastavení požadované teploty v místnosti (pomocí sondy na kotli) stiskněte tlačítko . Dále pomocí kláves

 a  zvýšte nebo snižte stupně, Temp Air. Platí především pro krbové kotle ZV.

Aktuální teplota naměřená v místnosti je zobrazena na displeji v levé části.

Ventilátor pracuje pokud má splněnu teplotu spalin! Ventilátor nepracuje např. při startu kamen. Je-li správně nastavena **rychlost ventilátoru a teplota místnosti**, a přesto ventilátor nepracuje, kontaktujte autorizovaný servis.

Podívejme se konkrétně na chování kamen podle hydraulického schématu, řešení a stavu pohotovostního režimu a zvoleného období.

Schéma 00:

Hydraulické schéma		Pohotovostní režim	Typ pohotovostního režimu	Období	Stav cirkulace kotle	Stav kotle/kamen
TOPENÍ + SANITÁRNÍ	SANITÁRNÍ NEVYVOLÁVÁ SE	OFF	01 (POKOJ.)	ZIMA	ON KDYŽ H2O> PARAM.25	MODUL. KDYŽ ČIDLO H2O> SET H2O (a) NEBO KDYŽ POKOJ. ČIDLO. > SET VZDUCH (b)
TOPENÍ + SANITÁRNÍ	SANITÁRNÍ VYVOLÁVÁ SE	OFF	01 (POKOJ.)	ZIMA	ON KDYŽ H2O> PARAM.25	MODUL. KDYŽ ČIDLO H2O> 80 °C
TOPENÍ + SANITÁRNÍ	SANITÁRNÍ NEVYVOLÁVÁ SE	ON	01 (POKOJ.)	ZIMA	ON KDYŽ H2O> PARAM.25	POHOTOVOSTNÍ REŽIM, KDYŽ ČIDLO INT.> SET POKOJ. (b); MODUL. KDYŽ H2O> SET H2O;
TOPENÍ + SANITÁRNÍ	SANITÁRNÍ VYVOLÁVÁ SE	ON	01 (POKOJ.)	ZIMA	ON KDYŽ H2O> PARAM.25	MODUL., KDYŽ ČIDLO H2O> 80 °C
TOPENÍ + SANITÁRNÍ	SANITÁRNÍ NEVYVOLÁVÁ SE	OFF	02 (H2O)	ZIMA	ON KDYŽ H2O> PARAM. 25	MODUL., KDYŽ ČIDLO H2O> SET H2O (a)
TOPENÍ + SANITÁRNÍ	SANITÁRNÍ VYVOLÁVÁ SE	OFF	02 (H2O)	ZIMA	ON KDYŽ H2O> PARAM.25	MODUL. KDYŽ ČIDLO H2O> 80 °C
TOPENÍ + SANITÁRNÍ	SANITÁRNÍ NEVYVOLÁVÁ	ON	02 (H2O)	ZIMA	ON KDYŽ H2O> PARAM.25	POHOTOVOSTNÍ REŽIM, KDYŽ ČIDLO H2O> SET H2O (a)
TOPENÍ + SANITÁRNÍ	SANITÁRNÍ VYVOLÁVÁ SE	ON	02 (H2O)	ZIMA	ON KDYŽ H2O> PARAM.25	MODUL., KDYŽ ČIDLO H2O> 80 °C
TOPENÍ + SANITÁRNÍ	SANITÁRNÍ NEVYVOLÁVÁ SE	OFF	03 (EXT. TERM.)	ZIMA	ON KDYŽ H2O> PARAM.25	MODUL. KDYŽ EXT. ČIDLO VYHOVUJE, NEBO KDYŽ ČIDLO H2O > SET H2O (a)
TOPENÍ + SANITÁRNÍ	SANITÁRNÍ VYVOLÁVÁ SE	OFF	03 (EXT. TERM.)	ZIMA	ON KDYŽ H2O> PARAM.25	MODUL., KDYŽ ČIDLO H2O> 80 °C
TOPENÍ + SANITÁRNÍ	SANITÁRNÍ NEVYVOLÁVÁ SE	ON	03 (EXT. TERM.)	ZIMA	ON KDYŽ H2O> PARAM.25	POHOTOVOSTNÍ REŽIM, KDYŽ EXT. ČIDLO VYHOVUJE; MODUL KDYŽ H2O> SET H2O; (b)
TOPENÍ + SANITÁRNÍ	SANITÁRNÍ VYVOLÁVÁ SE	ON	03 (EXT. TERM.)	ZIMA	ON KDYŽ H2O> PARAM.25	MODUL., KDYŽ ČIDLO H2O> 80 °C
TOPENÍ + SANITÁRNÍ	SANITÁRNÍ NEVYVOLÁVÁ SE	OFF	POUZE 2 (H2O)	LÉTO	ON KDYŽ H2O> PARAM.25	POHOTOVOSTNÍ REŽIM, KDYŽ ČIDLO H2O> SET POHOTOVOSTNÍ REŽIM VYNUCEN NA ON (a)
TOPENÍ + SANITÁRNÍ	SANITÁRNÍ VYVOLÁVÁ SE	OFF	POUZE 2 (H2O)	LÉTO	ON KDYŽ H2O> PARAM.25	MODUL., KDYŽ ČIDLO H2O> 80 °C
TOPENÍ + SANITÁRNÍ	SANITÁRNÍ NEVYVOLÁVÁ SE	ON	POUZE 2 (H2O)	LÉTO	ON KDYŽ H2O> PARAM.25	POHOTOVOSTNÍ REŽIM, KDYŽ ČIDLO H2O> SET H2O (a)
TOPENÍ + SANITÁRNÍ	SANITÁRNÍ VYVOLÁVÁ SE	ON	POUZE 2 (H2O)	LÉTO	ON KDYŽ H2O> PARAM.25	MODUL., KDYŽ ČIDLO H2O> 80 °C

Pozn.: Při zachování nastavení příkazu "LÉTO" přejdou kamna do pohotovostního režimu a zapnou se opět při požadavku na sanitární vodu.

Schéma 01:

Kotel je připojen přímo k topnému okruhu a okruhu pro ohřev užitkové vody TUV v bojleru. Přepínání z okruhu TUV na topný okruh a naopak řídí kotel přes třicestný ventil s motorovým pohonem. Který je připojen k hlavní řídicí desce.

Kotel je řízen podle teploty kotlové vody nebo podle signálu externího pokojového termostatu nebo podle termostatu na zásobníku TUV parametr v nastavení SET ACS (v závislosti na volbě provozního režimu). Všechny provozní varianty viz Tab níže.

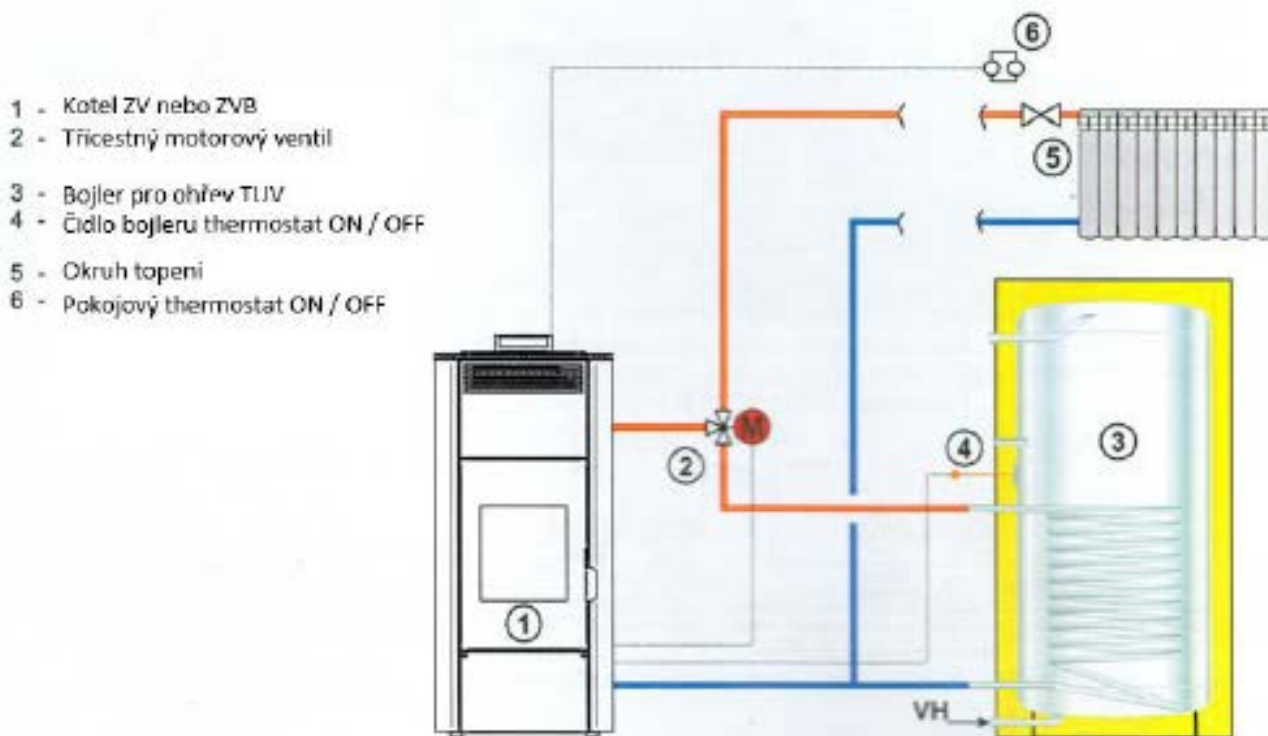

Hydraulické schéma		Pohotovostní režim	Typ pohotovostního režimu	Období	Stav cirkulace kotle/kamen	Stav kotle/kamen
TOPENÍ + ACS V KONTAKTU	SANITÁRNÍ NEVYVOLÁVÁ SE	OFF	01 (POKOJ.)	ZIMA	ON, KDYŽ H2O> PARAM.25	MODUL. POKUD ČIDLO H2O> SET H2O (a); KDYŽ ČIDLO INT > SET VZDUCH (b)
TOPENÍ + ACS V KONTAKTU	SANITÁRNÍ VYVOLÁVÁ SE	OFF	01 (POKOJ.)	ZIMA	ON, KDYŽ H2O> PARAM.25 A H2O>ACS	MODUL. KDYŽ ČIDLO H2O> 80° C
TOPENÍ + ACS V KONTAKTU	SANITÁRNÍ NEVYVOLÁVÁ SE	ON	01 (POKOJ.)	ZIMA	ON, KDYŽ H2O> PARAM.25	MODUL. KDYŽ H2O > SET H2O; (a) STANDBY, KDYŽ INT. ČIDLO > SET INT.; (b)
TOPENÍ + ACS V KONTAKTU	SANITÁRNÍ VYVOLÁVÁ SE	ON	01 (POKOJ.)	ZIMA	ON KDYŽ H2O> PARAM.25 A H2O>ACS	MODUL. KDYŽ ČIDLO H2O> 80 °C
TOPENÍ + ACS V KONTAKTU	SANITÁRNÍ VYVOLÁVÁ SE	OFF	02 (H2O)	ZIMA	ON, KDYŽ H2O> PARAM.25	MODUL., KDYŽ ČIDLO H2O> SET H2O (a)
TOPENÍ + ACS V KONTAKTU	SANITÁRNÍ VYVOLÁVÁ SE	OFF	02 (H2O)	ZIMA	ON KDYŽ H2O> PARAM.25 A H2O>ACS	MODUL., KDYŽ ČIDLO H2O> 80 °C
TOPENÍ + ACS V KONTAKTU	SANITÁRNÍ NEVYVOLÁVÁ SE	ON	02 (H2O)	ZIMA	ON, KDYŽ H2O> PARAM.25	POHOTOVOSTNÍ REŽIM, KDYŽ ČIDLO H2O > SET H2O (a)
TOPENÍ + ACS V KONTAKTU	SANITÁRNÍ VYVOLÁVÁ SE	ON	02 (H2O))	ZIMA	ON, KDYŽ H2O> PARAM.25 A H2O>ACS	MODUL., KDYŽ ČIDLO H2O> 80 °C
TOPENÍ + ACS V KONTAKTU	SANITÁRNÍ VYVOLÁVÁ SE	OFF	03 (EXT. TERM.)	ZIMA	ON, KDYŽ H2O> PARAM.25	MODUL. KDYŽ EXTERNÍ TERMOSTAT VYHOVUJE NEBO KDYŽ ČIDLO H2O> SET H2O (a)
TOPENÍ + ACS V KONTAKTU	SANITÁRNÍ VYVOLÁVÁ SE	OFF	03 (EXT. TERM.)	ZIMA	ON KDYŽ H2O> PARAM.25 A H2O>ACS	MODUL. KDYŽ ČIDLO H2O> 80 °C
TOPENÍ + ACS V KONTAKTU	SANITÁRNÍ NEVYVOLÁVÁ SE	ON	03(EXT. TERM.)	ZIMA	ON, KDYŽ H2O> PARAM.25	POHOTOVOSTNÍ REŽIM EXTERNÍ TERMOSTAT VYHOVUJE; MODUL., KDYŽ H2O >SET H2O; (a)
TOPENÍ + ACS V KONTAKTU	SANITÁRNÍ VYVOLÁVÁ SE	ON	03 (EXT. TERM.)	ZIMA	ON, KDYŽ H2O> PARAM.25 A H2O>ACS	MODUL. KDYŽ ČIDLO H2O> 80 °C
TOPENÍ + ACS V KONTAKTU	SANIT. TERM. NEVYVOLÁVÁ SE	OFF/ON	01/ 02 /03	LÉTO	ON, KDYŽ H2O> PARAM.25	POHOTOVOSTNÍ REŽIM
TOPENÍ + ACS V KONTAKTU	SANIT. TERM. VYVOLÁVÁ SE	OFF/ON	01/ 02/ 03	LÉTO	ON KDYŽ H2O> PARAM.25 A H2O>ACS	MODUL. KDYŽ ČIDLO H2O> 80 °C

ACS = zásobník teplé vody

Schéma 02

Kotel je zapojen k akumulční nádobě. Další rozvod otopné vody je řízen pomocí čerpadel a relé které nejsou řízeny řídicí jednotkou kotle. Kotel je vypnut, když je splněn horní (termostat ON / OFF). Kotel se zapne, když není splněn dolní (termostat ON / OFF).

termostat on / off

- 1 - Kotel ZV nebo ZVB
- 2 - Třícestný ruční ventil
- 3 - Akumulační nádoba
- 4 - Čidlo akumulace horní
- 5 - Čidlo akumulace dolní
- 6 - Uzavřená expanzní nádoba o velikosti min 10 % objemu systému
- 7 - Přetlakový ventil

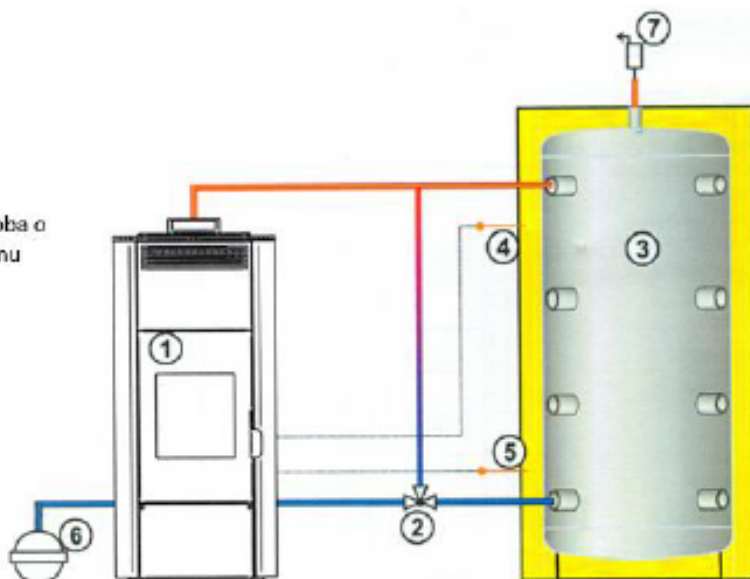

K opětnému zapálení z pohotovostního stavu dojde automaticky, je-li vyžadováno zvýšení teploty, aby se vyhovělo zvolenému pohotovostnímu stavu (pokud je nastaven na ON) nebo pokud existuje požadavek na sanitární vodu uvnitř akumulční nádrže.

Hydraulické schéma		Pohotovostní režim	Typ pohotovostního režimu	Období	Stav cirkulace kamen	Stav kotle/kamen
KONTAKT AKUMULAČNÍ NÁDRŽ	DOLNÍ A HORNÍ TERMOSTAT NEVYVOLÁVÁ	OFF	01 02 03	ZIMA/ LÉTO	ON, KDYŽ H2O>PARAM. 25	MODUL., A KDYŽ ČIDLO H2O > 80 °C VYNUTIT POHOTOVOSTNÍ REŽIM
KONTAKT AKUMULAČNÍ NÁDRŽ	DOLNÍ TERMOSTAT VYVOLÁVÁ A HORNÍ NEVYVOLÁVÁ	OFF	01/02/03	ZIMA/ LÉTO	ON, KDYŽ H2O>PARAM. 25	MODUL., A KDYŽ ČIDLO H2O > 80 °C VYNUTIT POHOTOVOSTNÍ REŽIM
KONTAKT AKUMULAČNÍ NÁDRŽ	DOLNÍ A HORNÍ TERMOSTAT VYVOLÁVAJÍ	OFF	01/02/03	ZIMA/léto	ON, KDYŽ H2O>PARAM. 25	MODUL., A KDYŽ ČIDLO H2O > 80 °C VYNUTIT POHOTOVOSTNÍ REŽIM
KONTAKT AKUMULAČNÍ NÁDRŽ	DOLNÍ TERMOSTAT NEVYVOLÁVÁ A HORNÍ VYVOLÁVÁ	OFF	01/02/03	ZIMA/ LÉTO	ON, KDYŽ H2O>PARAM. 25	MODUL., A KDYŽ ČIDLO H2O > 80 °C VYNUTIT POHOTOVOSTNÍ REŽIM
KONTAKT AKUMULAČNÍ NÁDRŽ	DOLNÍ A HORNÍ TERMOSTAT NEVYVOLÁVAJÍ	ON	01/02/03	ZIMA/ LÉTO	OFF	POHOTOVOSTNÍ REŽIM
KONTAKT AKUMULAČNÍ NÁDRŽ	DOLNÍ TERMOSTAT VYVOLÁVÁ A HORNÍ NEVYVOLÁVÁ	ON	01/02/03	ZIMA/ LÉTO	ON, KDYŽ H2O>PARAM. 25	PROVOZ A KDYŽ H2O> 80 °C MODUL.
KONTAKT AKUMULAČNÍ NÁDRŽ	DOLNÍ A HORNÍ TERMOSTAT VYVOLÁVAJÍ	ON	01/02/03	ZIMA/LÉTO	ON, KDYŽ H2O>PARAM. 25	PROVOZ A KDYŽ H2O> 80 °C MODUL.
KONTAKT AKUMULAČNÍ NÁDRŽ	DOLNÍ TERMOSTAT NEVYVOLÁVÁ A HORNÍ VYVOLÁVÁ	ON	01/02/03	ZIMA/ LÉTO	ON, KDYŽ H2O>PARAM. 25	PROVOZ A KDYŽ H2O> 80 °C MODUL.

Schéma 03 - používá se

Kotel je připojen přímo k topnému okruhu a okruhu pro ohřev užitkové vody TUV v bojleru. Přepínání z okruhu TUV na topný okruh a naopak řídí kotel přes třífázový ventil s motorovým pohonem. Který je připojen k hlavní řídicí desce.

- 1 - Kotel ZV nebo ZVB
- 2 - Třífázový motorový ventil
- 3 - Bojler pro ohřev TUV
- 4 - Čidlo bojleru **NTC5K**
- 5 - Okruh topení
- 6 - Pokojový termostat ON / OFF

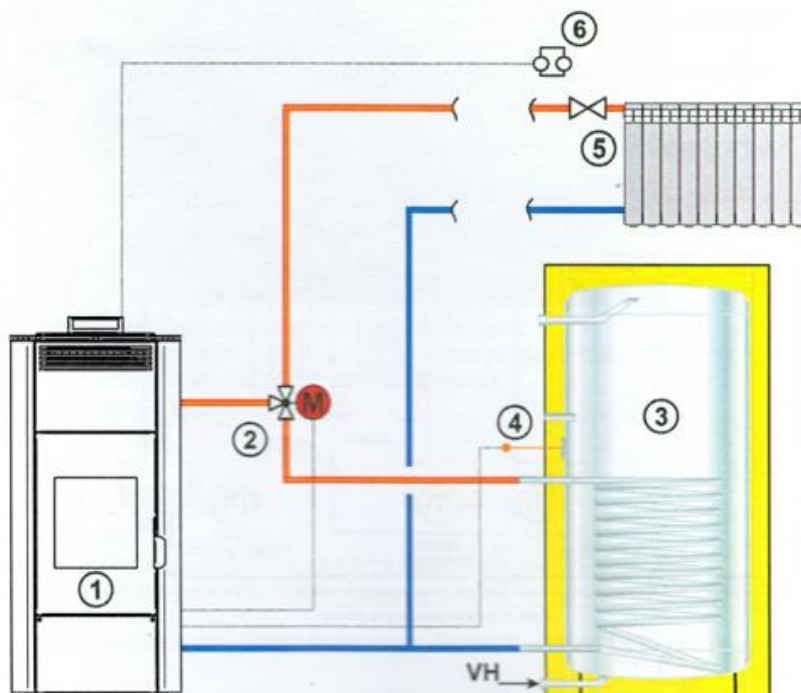

V režimu „ZIMA“ se kotel/kamna vypnou, když je kontaktu (termostatu) vyhověno. Kotel/kamna se zapnou, když kontakt (termostat) zjistí teplotu pod SET ACS - ΔT (ΔT lze nastavit pomocí technických parametrů). V režimu „LÉTO“ se vytápění považuje vždy za vyhovující.

Schéma je indikační a znázorňuje pouze funkce a možné součásti, které lze řídit kotlem/kamny.

Dodatečná čerpadla musí být ovládána nezávisle na kamnech.

Chcete-li seřídit provozní výkon, požadovanou **teplotu uvnitř zásobníku teplé vody**, stiskněte tlačítko **dlouze**.

Zvýšit nebo snížit požadované stupně lze pomocí tlačítek.

Sanitární voda má má vždy přednost před topením.

Opětovné zapálení z pohotovostního stavu nastane automaticky, když je požadováno zvýšení teploty k navrácení do zvoleného pohotovostního stavu (pokud je nastaven na ON) nebo pokud existuje požadavek na teplou vodu v zásobníku teplé vody.

Hydraulické schéma		Pohotovostní režim	Pohotovostní stav	Sezóna	Satv kamen	Stavový kotel / termostat
TOPENÍ + TUV S ČIDLEM	ČIDLO ACS > SET ACS.	OFF	01 (POKOJ)	ZIMA	ON, KDYŽ H ₂ O > PR 25	MODUL., KDYŽ ČIDLO H ₂ O > SET H ₂ O (a) NEBO KDYŽ JE ČIDLO POKOJE > SET (b)
TOPENÍ + TUV S ČIDLEM	ČIDLO ACS < SET ACS.	OFF	01 (POKOJ)	ZIMA	ON, KDYŽ H ₂ O > SON ACS + 3 ° A POKUD H ₂ O > PR 25	PROVOZ A MODUL., POKUD ČIDLO H ₂ O > SET ACS + 10 (d)
TOPENÍ + TUV S ČIDLEM	ČIDLO ACS > SET ACS.	ON	01 (POKOJ)	ZIMA	ON, KDYŽ H ₂ O > PR 25	POHOTOVOSTNÍ REŽIM, KDYŽ POKOJ. ČIDLO > SET VZDUCH (b)
TOPENÍ + TUV S ČIDLEM	ČIDLO ACS < SET ACS.	ON	01 (POKOJ)	ZIMA	ON, KDYŽ H ₂ O > ČIDLO ACS + 3 ° A POKUD H ₂ O > PR 25	PROVOZ A MODUL., POKUD ČIDLO H ₂ O > SET ACS + 10 (d)
TOPENÍ + TUV S ČIDLEM	ČIDLO ACS > SET ACS.	OFF	02 (H ₂ O)	ZIMA	ON, KDYŽ H ₂ O > PR 25	MODUL., POKUD ČIDLO H ₂ O > SET H ₂ O (a)
TOPENÍ + TUV S ČIDLEM	ČIDLO ACS < SET ACS.	OFF	02 (H ₂ O)	ZIMA	ON, KDYŽ H ₂ O > ČIDLO ACS + 3 ° A POKUD H ₂ O > PR 25	PROVOZ A MODUL., POKUD ČIDLO H ₂ O > SET ACS + 10 (d)
TOPENÍ + TUV S ČIDLEM	ČIDLO ACS > SET ACS.	ON	02 (H ₂ O)	ZIMA	ON, KDYŽ H ₂ O > PARAM. 25	POHOTOVOSTNÍ REŽIM, KDYŽ ČIDLO H ₂ O > SET H ₂ O (a)
TOPENÍ + TUV S ČIDLEM	ČIDLO ACS < SET ACS.	ON	02 (H ₂ O)	ZIMA	ON, KDYŽ H ₂ O > ČIDLO ACS + 3 ° A POKUD H ₂ O > PR 25	MODUL., POKUD ČIDLO H ₂ O > SET ACS + 10 (d)
TOPENÍ + TUV S ČIDLEM	ČIDLO ACS > SET ACS.	OFF	03 (EXT. TERM.)	ZIMA	ON, KDYŽ H ₂ O > PR 25	MODUL., KDYŽ EXT. ČIDLO JE USPOKOJEN
TOPENÍ + TUV S ČIDLEM	ČIDLO ACS < SET ACS.	OFF	03 (EXT. TERM.)	ZIMA	ON, KDYŽ H ₂ O > ČIDLO ACS + 3 ° A POKUD H ₂ O > PR 25	PROVOZ A MODUL., POKUD ČIDLO H ₂ O > SET ACS + 10 (d)
TOPENÍ + TUV S ČIDLEM	ČIDLO ACS > SET ACS.	ON	03 (EXT. TERM.)	ZIMA	ON, KDYŽ H ₂ O > PARAM. 25	POHOTOVOSTNÍ REŽIM USPOKOJENÝ EXT. TERMOSTAT, MODUL., KDYŽ H ₂ O > SET H ₂ O (a);
TOPENÍ + TUV S ČIDLEM	ČIDLO ACS < SET ACS.	ON	03 (EXT. TERM.)	ZIMA	ON, KDYŽ H ₂ O > ČIDLO ACS + 3 ° A POKUD H ₂ O > PR 25	PROVOZ A MODUL., KDYŽ ČIDLO H ₂ O > ACS + 10 (d)
TOPENÍ + TUV S ČIDLEM	ČIDLO ACS > SET ACS.	OFF/ON	POUZE 2 (H ₂ O)	LÉTO	ON, KDYŽ H ₂ O > ČIDLO ACS + 3 ° A POKUD H ₂ O > PR 25	POHOTOVOSTNÍ REŽIM, KDYŽ ČIDLO ACS > SET ACS + 1 A VYNUCENÝ POHOTOVOSTNÍ REŽIM NA ON (d)
TOPENÍ + TUV S ČIDLEM	ČIDLO ACS > SET ACS.	OFF/ON	POUZE 2 (H ₂ O)	LÉTO	ON, KDYŽ H ₂ O > ČIDLO ACS + 3 ° A POKUD H ₂ O > PR 25	PROVOZ A MODUL., POKUD ČIDLO H ₂ O > SET ACS + 10 (d)

Schéma 04

Kotel je zapojen k akumulční nádobě. Další rozvod otopné vody je řízen pomocí čerpadel a relé které nejsou řízeny řídicí jednotkou kotle.

- 1 - Kotel ZV nebo ZVB
- 2 - Třícestný ruční ventil
- 3 - Akumulační nádoba
- 4 - Čidlo akumulace horní **NTC5K**
- 5 - Čidlo akumulace dolní **NTC5K**
- 6 - Uzavřená expanzní nádoba o velikosti min 10 % objemu systému
- 7 - Přetlakový ventil

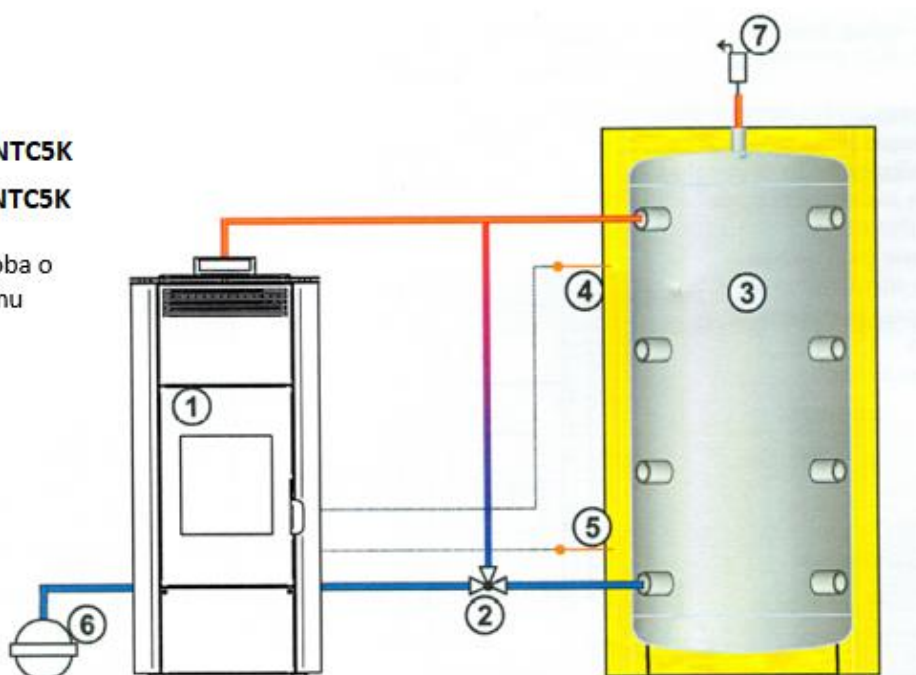

Chcete-li nastavit teplotu v horní části akumulční nádrže, stiskněte tlačítko . Použijte tlačítka a pro volbu požadovaných stupňů.



Chcete-li nastavit teplotu v dolní části akumulční nádrže, stiskněte a použijte tlačítka i pro volbu požadovaných stupňů.



Provozní výkon je nastaven zařízením automaticky.

Pozn.: **Pro správný provoz musí být nastaven horní SET na nižší teplotě než nižší SET.**

Hydraulické schéma		Pohotovostní režim	Typ pohotovostního stavu	Sezóna	3-cestný ventil	Stav oběhového čerpadla	Stav kotle/kamen
DVOUČIDLOVÁ AKUMULAČNÍ NÁDRŽ (4)	S1 A S2 > SET AKUMULAČNÍ NÁDRŽ	OFF	01/02/03	ZIMA/LÉTO	OFF	ON, KDYŽ H ₂ O > PR 25 A H ₂ O > S1 + 3°	MODUL. A KDYŽ ČIDLO H ₂ O > 80 °C VYNUCENÝ POHOTOVOSTNÍ REŽIM
DVOUČIDLOVÁ AKUMULAČNÍ NÁDRŽ (4)	S1 A S2 < SET AKUMULAČNÍ NÁDRŽ	OFF	01/02/03	ZIMA/LÉTO	ON	ON, KDYŽ H ₂ O > S1 + 3° H ₂ O > PR 25	ČIDLO H ₂ O > 80 °C MODUL.
DVOUČIDLOVÁ AKUMULAČNÍ NÁDRŽ (4)	S1 A S2 > SET AKUMULAČNÍ NÁDRŽ	ON	01/02/03	ZIMA/LÉTO	OFF	OFF	POHOTOVOSTNÍ REŽIM
DVOUČIDLOVÁ AKUMULAČNÍ NÁDRŽ (4)	S1 A S2 < SET AKUMULAČNÍ NÁDRŽ	ON	01/02/03	ZIMA/LÉTO	ON	ON, KDYŽ H ₂ O > S1 + 3° H ₂ O > PR 25	ČIDLO H ₂ O > 80 °C MODUL.

Doporučuje se nastavit „Pohotovostní režim“ na ON

S1: Horní čidlo (I)
S2: Dolní čidlo (II)

Je možné, že oběhové čerpadlo je v provozu i tehdy, když je kotel/kamna ve stavu OFF nebo POHOTOVOSTNÍ REŽIM, jelikož teplota vody v kotli/kamnech je vyšší než teplota na horním okraji akumulční nádoby.

Schéma 05

Kotel je připojen k okruhu pro ohřev užitkové vody TUV v bojleru a k akumulární nádrži. Přepínání mezi okruhy na bojler a akumulaci řídí kotel přes třícestný ventil s motorovým pohonem, který je připojen k hlavní řídicí desce. Další rozvod otopné vody za akumulaci je řízen pomocí čerpadel, které nejsou řízeny řídicí jednotkou kotle.

1. Kotel ZV nebo ZVB
2. Třícestný motorový ventil
3. Bojler na TUV
4. Čidlo bojleru **NTC5K**
5. Akumulační zásobník
6. Třícestný ruční ventil
7. Přetlakový ventil
8. Uzavřená expanzní nádoba o velikosti min 10 % objemu systému
9. Čidlo akumulárního zásobníku **NTC5K**

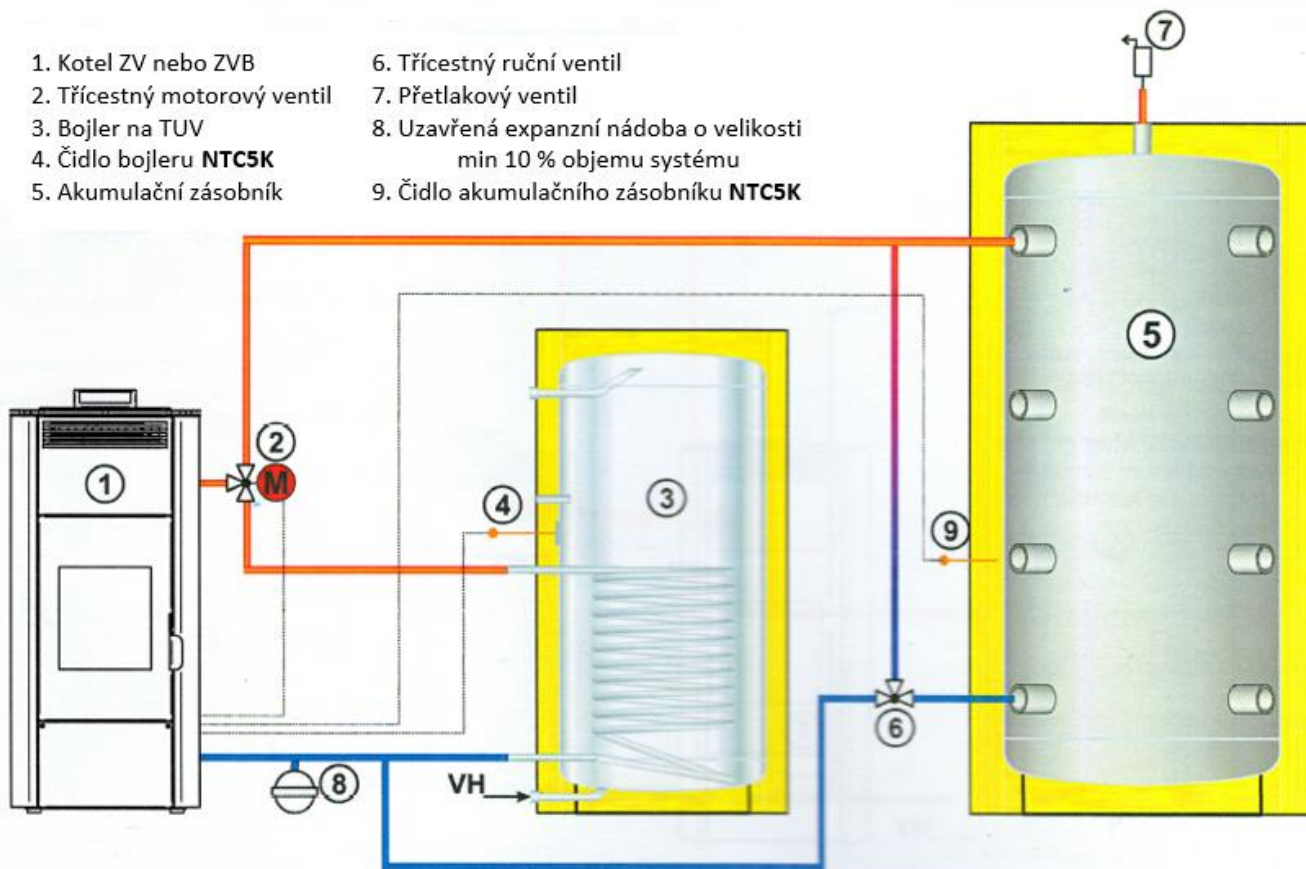

Hydraulický program		Pohotovostní režim	Pohotovostní stav	Sezóna	Čerpadlo	Stav kotle/kamen
AKUMUL. NÁDRŽ + ZÁSOBNÍK TUV S ČIDLEM	ČIDLO ZÁSOBNÍKU TUV <SET ZÁSOBNÍK TUV A ČIDLA AKUMUL. NÁDRŽE> SET AKUMUL. NÁDRŽ	OFF	01 02 03	ZIMA	ON POKUD H ₂ O> ČIDLO ZÁSOBNÍKU TEPLÉ VODY+ 3 °	JMENOVITÝ TOPNÝ VÝKON A POKUD ČIDLO H ₂ O>80 °C VYNUITIT STANDBY
AKUMUL. NÁDRŽ + ZÁSOBNÍK TUV S ČIDLEM	ČIDLO ZÁSOBNÍKU TUV <SET ZÁSOBNÍK TUV A ČIDLA AKUMUL. NÁDRŽE> SET AKUMUL. NÁDRŽ	ON	01 02 03	ZIMA	ON POKUD H ₂ O> ČIDLO ZÁSOBNÍKU - TEPLÉ VODY + 3 ° POKUD H ₂ O> PR 25	PROVOZ A JMENOVITÝ TOPNÝ VÝKON ČIDLO H ₂ O > 80 °C
AKUMUL. NÁDRŽ + ZÁSOBNÍK TUV S ČIDLEM	ČIDLO ZÁSOBNÍKU TUV <SET ZÁSOBNÍK TUV A ČIDLA AKUMUL. NÁDRŽE> SET AKUMUL. NÁDRŽ	ON	01 02 03	ZIMA	ON POKUD H ₂ O> AKUMUL. NÁDRŽ + 3 ° H ₂ O> PR 25	PROVOZ A JMENOVITÝ TOPNÝ VÝKON ČIDLO
AKUMUL. NÁDRŽ + ZÁSOBNÍK TUV S ČIDLEM	ČIDLO ZÁSOBNÍKU TUV <SET ZÁSOBNÍK TUV A ČIDLA AKUMUL. NÁDRŽE> SET AKUMUL. NÁDRŽ	OFF	01 02 03	ZIMA	ON POKUD H ₂ O> ČIDLO AKUM. - NÁDRŽE + 3 ° H ₂ O> PR 25	H ₂ O > 80 PROVOZ A JMENOVITÝ TOPNÝ VÝKON ČIDLO H ₂ O > 80 °C
AKUMUL. NÁDRŽ + ZÁSOBNÍK TUV S ČIDLEM	ČIDLO ZÁSOBNÍKU TUV <SET ZÁSOBNÍK TUV A ČIDLA AKUMUL. NÁDRŽE> SET AKUMUL. NÁDRŽE	OFF	01 02 03	ZIMA	ON POKUD H ₂ O + 5> ČIDLO AKUMUL NÁDRŽE	JMENOVITÝ TOPNÝ VÝKON
AKUMUL. NÁDRŽ + ZÁSOBNÍK TUV S ČIDLEM	ČIDLO ZÁSOBNÍKU TUV <SET ZÁSOBNÍK TUV A ČIDLA AKUMUL. NÁDRŽE> SET AKUMUL. NÁDRŽ	ON	01 02 03	ZIMA	ON POKUD H ₂ O> ČIDLO ČIDLO ZÁSOBNÍKU TEPLÉ VODY A POKUD H ₂ O> PR ČERPADLO ON	STANDBY
AKUMUL. NÁDRŽ + ZÁSOBNÍK TUV S ČIDLEM	ČIDLO ZÁSOBNÍKU TUV> SET ZÁSOBNÍK TUV	OFF/ON	POUZE 2 (H ₂ O)	LÉTO	ON POKUD H ₂ O> ČIDLO ZÁSOBNÍKU TEPLÉ VODY+3° H ₂ O > PR 25	POHOTOVOST, POKUD JE ČIDLO TUV> NASTAVENÍ TUV + 1 A VYNUCENÝ STANDBY NA ON
AKUMUL. NÁDRŽ + ZÁSOBNÍK TUV S ČIDLEM	ČIDLO ZÁSOBNÍKU TUV< SET ZÁSOBNÍK TUV	OFF/ON	POUZE 2 (H ₂ O)	LÉTO	ON POKUD H ₂ O> ČIDLO ZÁSOBNÍKU TEPLÉ VODY+3° H ₂ O > PR 25	JMENOVITÝ TOPNÝ VÝKON, POKUD H ₂ O ČIDLO> NASTAVENÍ TUV +10°

ACS = zásobník teplé vody

SET = nastavení

Když je kotel/ kamna v provozu a H₂O kotle/kamen = SET ACS + 10 ° → přejde na modulaci.

POZNÁMKA.: Když je nastavena funkce „LÉTO“, je akumulární nádrži TUV vždy vyhověno.

Zapálení



Odstraňte z topeniště a z dvířek kamen veškerý balicí materiál, který by mohl vzplanout (návod a různé lepící etikety.)

Plnění peletami

Palivo se nakládá z horní části zařízení otevřeným víkem. Nasypte pelety do násypky. Jednodušší je to provést ve dvou krocích:

- Nasypte polovinu obsahu pytle do násypky a počkejte, než se palivo na dně usadí.
- Poté nasypte zbytek.



Nikdy nesnímejte ochrannou mřížku z násypky. Při násypu dbejte na to, aby se pytel s peletami nedotýkal horkých povrchů.



Před každým spuštěním je nutné vyčistit spalovací misku hořáku.

Ovládání kotle



- Odstraňte všechny komponenty, které by mohly se vznítit z hořáku a ze skla (krabice, pokyny a nálepky).
- Nikdy neodstraňujte ochrannou mřížku v zásobníku pelet. Při doplňování nenechte pytel dotýkat se horkých povrchů.
- Před každým startem musí být rošt hořáku vyčištěn shora i ze spod.

Plnění zásobníku pelet



Palivo se plní z horní části kotle kompaktního kotle.

- Otevřete horní dvířka.
- Nasypte pelety do násypky, zásobník musí být vždy dostatečně plný.
- Zavřete dvířka.

Ovládání displeje

Tlačítko  slouží k zapnutí a vypnutí kotle a k opuštění menu programování.









Tlačítka  a  slouží k nastavení teploty, zobrazení a programovacích funkcí.

Tlačítka  a  slouží k nastavení výkonu topení.

Tlačítko  a  slouží k nastavení teplot a programovacích funkcí.

Horní a dolní displej slouží k zobrazení různých zpráv.



Číslo na displeji	Symbol	Signalizace
1	 time	LED dioda svítí, když je parametr UT01 zapnut, tj. když je nastaven denní nebo týdenní program kotle.
2		LED dioda se rozsvítí pokaždé, když podavač pelet pracuje
3		LED se rozsvítí, když je aktivní nakládání pelet.
4		LED se rozsvítí, když je aktivní kouřový ventilátor.
5		LED se rozsvítí, když je aktivní pokojový ventilátor (pokud je k dispozici).
6		LED dioda svítí, když pracuje kotlové čerpadlo.
7		LED se rozsvítí, když dojde k varování
		LED dioda se rozsvítí, když řídicí jednotka signalizuje změnu teploty nebo přijímá nastavení z dálkového ovladače.
	"SET"	LED bliká, to znamená, že vstupujete do menu uživatel / technik. Nebo upravujete nastavenou teplotu.

Předběžná kontrola

Před zapnutím kotle na pelety se ujistěte, že je zásobník na pelety je plný, spalovací komora je čistá, sklo, dveře jsou zavřené, zástrčka napájecího kabelu je připojena a spínač na zadní straně je nastaven do polohy „1“ ON.

Vypínání kotle



Kotel je vypnut.

Zapálení kotle



Zmáčkněte tlačítko  dokud se kotel nerozběhne. Kamna jsou v první fázi zapalování. Žhavicí svíčka a ventilátor kouře jsou aktivní.

Fáze plnění peletami



V této fázi zapálení Load pellet kamna začnou sypat pelety na rošt hořáku. Jede žhavič, ventilátor kouře a motor podavače pelet.

Ustálení plamene



V této fázi zapálení se čeká na ustálení plamene, aktivní je ventilátor kouře a motor podavače pelet.

Práce



Kamna pracují, v tomto případě při výkonu 3. Zjištěná teplota v místnosti je 22 ° C. Během normálního provozu jsou spuštěny dle potřeby ventilátor spalin, motor šneku, oběhové čerpadlo a ventilátor místnosti.

Fáze čištění roštu



Kamna čistí rošt ofoukáním. Ventilátor kouře pracuje na maximální rychlost a podávání pelet je na minimální úrovni. Jedná se o automatickou funkci-



VYPNUTO

Zařízení je vypnuté.



ZAPNUTO

Zařízení je v první zapalovací fázi. Žhavicí svíčka a odtah spalin jsou aktivní.



PŘISUN PELET

V této fázi zapalovacího procesu zahájí kamna přísun pelet do spalovací misky hořáku. Žhavicí svíčka, zařízení na odsávání kouře a motor šneku jsou aktivní.



PLAMEN PŘÍTOMEN

V této fázi zapalovacího procesu zahájí kamna přísun pelet do spalovací misky hořáku. Odsávací zařízení a motor šneku jsou aktivní.

Ní



PROVOZ

Kamna jsou v provozu, v tomto případě při 3. stupni výkonu.

Zjištěná pokojová teplota činí 21 °C. Během normálního provozu je aktivní ventilátor na odsávání kouře, motor šneku a pokojový ventilátor.



ČIŠTĚNÍ SPALOVACÍ MISKY HOŘÁKU

Kamna čistí misku.

Zařízení na odsávání kouře běží při maximální rychlosti a přísun pelet je minimální.



POHOTOVOSTNÍ REŽIM OK

Všechny požadavky byly splněny a zařízení je připraveno na režim „POHOTOVOSTNÍ REŽIM“.



PODRŽENÍ POŽADAVKU

Zařízení je v režimu „POHOTOVOSTNÍ REŽIM“, jelikož vše bylo splněno, a čeká na zapnutí požadavku na ohřev.



ČEKÁNÍ NA VYCHLAZENÍ

Před opětovným spuštěním musí zařízení ukončit chladič cyklus.

MENU PROGRAMOVÁNÍ

Menu 02 nastavení času

Pro přístup k volbě nastavených hodin stiskněte tlačítko „SET“ (3), pomocí tlačítka - (5) procházejte podnabídkami až do MENU 02 - SET CLOCK. Dále tlačítky 1 a 2 vyberte aktuální den. Pro potvrzení stiskněte tlačítko „SET“ (3).

Poté pomocí tlačítek 1 a 2 nastavte čas a stisknutím tlačítka „SET“ (3) přejděte na nastavení minut stisknutím tlačítek 1 a 2. Opětovným stisknutím tlačítka set je možné vstoupit do různých podnabídek, aby bylo možné nastavit datum, den, měsíc a rok. Postupně opakujte výše uvedené kroky pomocí tlačítek 1, 2 a 3.

Následující tabulka stručně popisuje **strukturu MENU** a zaměřuje se pouze na ty, které jsou k dispozici pro uživatele.

LEVEL úroveň 1	Úroveň 2	Úroveň 3	Úroveň 4	Hodnota
02 – nastavení hodin Set clock				
	01 – den			Den v týdnu
	02 – hodina			Hodina
	03 – minuty			Minuty
	04 – den			Den v měsíci
	05 – měsíc			Měsíc
	06 – rok			Rok

Nastavte aktuální čas a datum. Přístroj je vybaven baterií, která umožňuje interní hodiny uložit na více než 3-5 let.



Menu 03 nastavení časového programu CHRONO

Stiskněte tlačítko "SET" (3) a poté tlačítko 5, abyste se dostali k požadovanému menu 03 CHRONO, stiskněte "SET" (3) pro vstup. Vstupte do menu M-3-1 a tlačítky 1 a 2 zvolte, zda se má aktivovat termostat (zapnuto / vypnuto), což vám umožní programovat automatické zapalování kamen.

Jakmile je termostat aktivován / deaktivován, stiskněte tlačítko "4" (OFF) a pokračujte v procházení podnabídkami pomocí 5. Vyberte, které podmenu chcete zadat, abyste mohli přistupovat k denním, týdenním a víkendovým programům.

Chcete-li nastavit časy zapalování a dny, opakujte předchozí kroky:

- vstup do podnabídky pomocí „SET“ (3)
- pomocí tlačítek 1 a 2 nastavte dny, časy a stav aktivace (zapnuto / vypnuto)
- potvrďte stisknutím tlačítka „SET“ (3)
- opustit podmenu / menu tlačítkem 4 pro jeho vypnutí

Následující tabulka stručně popisuje strukturu nabídky a zaměřuje se pouze na ty, které jsou k dispozici uživateli.

Přehledová tabulka časového programu:

LEVEL úroveň 1	Úroveň 2	Úroveň 3	Úroveň 4	Hodnota
03 - nastavení progr - set chrono				
	01 - zapnout chrono			
		01 - zapnout chrono		on / off
	02 - program denní			
		01 - program denní		on / off
		02 - start 1. den		hodina
		03 - stop 1. den		hodina
		04 - start 2. den		hodina
		05 - stop 2. den		hodina
	03 - program týdenní			
		01 - program týdenní		on / off
		02 - start program 1		hodina
		03 - stop program 1		hodina
		04 - pondělí progr. 1		on / off
		05 - úterý progr. 1		on / off
		06 - středa progr. 1		on / off
		07 - čtvrtek progr. 1		on / off
		08 - pátek progr. 1		on / off
		09 - sobota progr. 1		on / off
		10 - neděle progr. 1		on / off
		11 - start program 2		hodina
		12 - stop program 2		hodina
		13 - pondělí progr. 2		on / off
		14 - úterý progr. 2		on / off
		15 - středa progr. 2		on / off
		16 - čtvrtek progr. 2		on / off
		17 - pátek progr. 2		on / off
		18 - sobota progr. 2		on / off
		19 - neděle progr. 2		on / off
		20 - start program 3		hodina
		21 - stop program 3		hodina
		22 - pondělí progr. 3		on / off
		23 - úterý progr. 3		on / off
		24 - středa progr. 3		on / off
		25 - čtvrtek progr. 3		on / off
		26 - pátek progr. 3		on / off
		27 - sobota progr. 3		on / off
		28 - neděle progr. 3		on / off
		29 - start program 4		hodina
		30 - stop program 4		hodina
		31 - pondělí progr. 4		on / off
		32 - úterý progr. 4		on / off
		33 - středa progr. 4		on / off
		34 - čtvrtek progr. 4		on / off
		35 - pátek progr. 4		on / off
		36 - sobota progr. 4		on / off
		37 - neděle progr. 4		on / off
	04 - víkendový program			
		01 - program víkend		on / off
		02 - start 1		hodina
		03 - stop 1		hodina
		04 - start 2		hodina
		05 - stop 2		hodina

Menu 03 nastavení časového programu CHRONO

Submenu 03 - 01 - aktivace časového programu

To vám umožní aktivovat a deaktivovat všechny funkce časového programu / termostatu.



Submenu 03 - 02 - denní program

To vám umožní zapnout, vypnout a nastavit denní funkce programu / termostatu.



Je možné nastavit dva provozní rozsahy ohraničené hodinami, nastaveny podle následující tabulky. Tam kde je OFF nastaveno, informuje hodiny, aby program ignorovaly.

Výběr	ukazatel	hodnoty
START 1	hodina zapnutí	hodina - OFF
STOP 1	hodina vypnutí	hodina - OFF
START 2	hodina zapnutí	hodina - OFF
STOP 2	hodina vypnutí	hodina - OFF

Submenu 03 - 03 - týdenní program

To vám umožní povolit, zakázat a nastavit týdenní funkce termostatu / programu.

Týdenní programátor má 4 nezávislé programy, jejichž konečný účinek se skládá z kombinace 4 individuálních programů. Týdenní programátor může být aktivován nebo deaktivován. Dále při nastavení OFF v poli pro čas, program je ignorován.

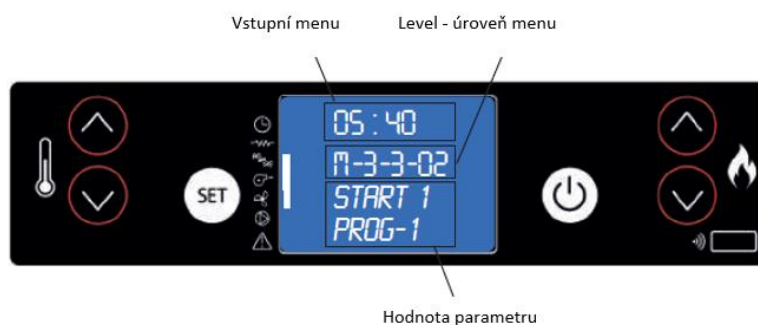

Plánujte programování opatrně, aby nedošlo k překrývání aktivace / deaktivace časy v jednom dni v různých programech.

Tabulka týdenního programu přehledně:

PROGRAM 1			
menu úroveň	výběr	funkce	možné hodnoty
03-03-02	Start program 1	čas zapnutí	čas - OFF
03-03-03	Stop program 1	čas vypnutí	čas - OFF
03-03-04	Pondělí progr 1	referenční den	on / off
03-03-05	Úterý progr 1		on / off
03-03-06	Středa progr 1		on / off
03-03-07	Čtvrtek progr 1		on / off
03-03-08	Pátek progr 1		on / off
03-03-09	Sobota progr 1		on / off
03-03-10	Neděle progr 1		on / off

PROGRAM 2			
menu úroveň	výběr	funkce	možné hodnoty
03-03-11	Start program 2	čas zapnutí	čas - OFF
03-03-12	Stop program 2	čas vypnutí	čas - OFF
03-03-13	Pondělí progr 2	referenční den	on / off
03-03-14	Úterý progr 2		on / off
03-03-15	Středa progr 2		on / off
03-03-16	Čtvrtek progr 2		on / off
03-03-17	Pátek progr 2		on / off
03-03-18	Sobota progr 2		on / off
03-03-19	Neděle progr 2		on / off

PROGRAM 3			
menu úroveň	výběr	funkce	možné hodnoty
03-03-20	Start program 3	čas zapnutí	čas - OFF
03-03-21	Stop program 3	čas vypnutí	čas - OFF
03-03-22	Pondělí progr 3	referenční den	on / off
03-03-23	Úterý progr 3		on / off
03-03-24	Středa progr 3		on / off
03-03-25	Čtvrtek progr 3		on / off
03-03-26	Pátek progr 3		on / off
03-03-27	Sobota progr 3		on / off
03-03-28	Neděle progr 3		on / off

PROGRAM 4			
menu úroveň	výběr	funkce	možné hodnoty
03-03-29	Start program 4	čas zapnutí	čas - OFF
03-03-30	Stop program 4	čas vypnutí	čas - OFF
03-03-31	Pondělí progr 4	referenční den	on / off
03-03-32	Úterý progr 4		on / off
03-03-33	Středa progr 4		on / off
03-03-34	Čtvrtek progr 4		on / off
03-03-35	Pátek progr 4		on / off
03-03-36	Sobota progr 4		on / off
03-03-37	Neděle progr 4		on / off

Submenu 03 - 04 – program víkend



Toto menu vám umožní povolit, zakázat nebo nastavit víkendové funkce programu / termostatu (sobota / neděle).



DŮLEŽITÉ POZNÁMKY:

- Chcete-li se vyhnout nejasnostem a nechtěným spuštěním nebo vypnutím, aktivujte najednou pouze jeden program. Dokud přesně nevíte, čeho byste chtěli dosáhnout.
- Deaktivujte denní program, pokud chcete používat týdenní program.
- Víkendový program vždy deaktivujte, pokud používáte týdenní programy 1, 2, 3 a 4.
- Aktivujte víkendový program pouze až po deaktivaci týdenního programu.

Menu 04 nastavení jazyka

Stisknutím tlačítka SET přejděte do nabídky a pomocí tlačítka  (5) až do MENU 04 - VÝBĚR JAZYKA. Poté stisknutím tlačítka SET otevřete nabídku. Pomocí tlačítek  (1) a  (2) vyberte požadovaný jazyk.

Chybová hlášení

V případě provozní poruchy informuje systém uživatele o typu vyskytující se poruchy. Následující tabulka shrnuje chybová hlášení, druh problému a jejich možná řešení.

Horní displej	Spodní displej	Druh poruchy	Řešení
DISPLEJ	NO LIGHTIN	Výpadek proudu	Jakmile je napájení obnoveno, zahájí kotel chladicí cyklus. Po dokončení cyklu se spustí automaticky.
ALAR 2	SOND FUMI	Kouřové čidlo se rozbilo nebo není spojeno s DPS.	Kontaktujte autorizovaný servis.
ALAR 3	HOT TEMP	Teplota spalin překračuje 280°C.	Vypněte kamna, nechte je vychladnout a proveďte běžné čištění. Pokud problém přetrvává, obraťte se na autorizovaný servis.
ALAR 4	FAN FAIL	Zablokovaný nebo rozbitý odtahový ventilátor.	Kontaktujte autorizovaný servis.
ALAR 5	SOND H2O	Kotel nelze spustit. Toto je první zátap.	Naplňte zásobník peletami. Spusťte znovu
ALAR 6		Kamna na pelety jsou během provozu vypnuta	Naplňte zásobník peletami.
ALAR 7	SOND H2O	Teplota vody překračuje 90°C. Oběhové čerpadlo je zablokováno nebo v hydraulickém systému není voda.	Zkontrolujte napájení čerpadla. Zkontrolujte, zda čerpadlo není zablokováno nánosy vodního kamene. Zkontrolujte čidlo teploty vody. Kontaktujte autorizovaný servis.
ALAR 8	DEP FAIL	Neprůchodný kouřovod, otevřená dvířka topeniště nebo zablokovaný odtahový ventilátor spalin	Zjistěte, zda je topeniště zavřené. Zkontrolujte funkci odtahového ventilátoru spalin; pokud nedojde ke změně, kontaktujte autorizovaný servis. Vyčistěte kouřovod anebo zkontrolujte, zda nejsou zanesené mřížky v blízkosti kouřového vývodu. Vyčistěte výměník.
ALAR B	SCREW FAIL	Šnek nakládá příliš mnoho pelet	Kontaktujte autorizovaný servis
ALAR C		Čidlo vody není připojeno. Zkrat na čidlu vody.	Kontaktujte autorizovaný servis
ALAR D	HOT H2O	Teplota vody je příliš vysoká	Nechejte kamna vychladnout. Pokud problém přetrvává, obraťte se na autorizovaný servis a nechejte zkontrolovat hydraulický systém.
ALAR E		Tlak vody je příliš vysoký	Nechejte kamna vychladnout. Pokud problém přetrvává, obraťte se na autorizovaný servis a nechejte zkontrolovat hydraulický systém.
SERV.		Kotel byl v provozu víc jak 1300 hodin. Požadavek na odbornou údržbu	Kontaktujte autorizovaný servis

Pravidelné kontroly musí provádět uživatel, který by měl kontaktovat autorizovaný servis pouze tehdy, nenajde-li žádné řešení

ALAR no pellets

1. v zásobníku došly pelety - doplňte je.
2. v zásobníku se vytvořila vzduchová kapsa u podavače - prohrňte pelety
3. v zásobníku se u podavače nadrtili z pelet piliny, podavač není schopen nabírat pelety - vyčistěte zásobník a vysavačem vysajte prach a piliny na spodu zásobníku u podavače pelet. Používejte pouze pelety standartu A1.

END SERVIS - uplynula doba pro roční čištění - servisním technikem



Neustálé cyklování zapínání a vypínání a chybová hlášení HOLD REQUEST

Kotel již při startovací proceduře překračuje nastavenou teplotu H2O, nedostane se do normálního provozu a rovnou přechází do vypínací a uhasinací fáze.

Tento neustále opakující se cyklus škodí provozu kotle, mechanickým částem, je nežádoucí a má za následek vysokou spotřebu paliva!

Zajistěte:

1. Dostatečný počet radiátorů, pro daný výkon kotle.
2. Každá topná větev musí mít na konci plně otevřený radiátor bez možnosti uzavření. Musí být zajištěn oběh topné vody a malý hydraulický odpor pro čerpadlo.

Pokud problémy přetrvávají. Zařaďte do zapojení za kotel akumulární nádobu o velikosti dle výkonu kotle cca 1kW na 55 l vody. Omezte provoz kotle časovým programem nebo ovládejte kotel prostorovým termostatem.

Porucha elektrických zařízení

Selhání zapálení

Když během fáze zapalování nedojde k žádnému zapálení nebo pokud teplota spalin nedosáhne během stanovené doby požadované teploty, kamna se vypnou a na displeji se zobrazí **ŽÁDNÉ ZÁPÁLENÍ**. Stiskněte pro resetování alarmu tlačítko "ON/OFF" na displeji. Počkejte, dokud není dokončena fáze chlazení, vyčistěte spalovací misku a spusťte nové zapalování.

Vypnutí během provozu

Kamna se během provozu náhle vypnou (například z důvodu, že v zásobníku došly pelety nebo došlo k závadě převodového motoru na přísun pelet). Kamna budou v provozu až do spotřeby pelet ve spalovací misce hořáku. Na displeji se poté zobrazí **ŽÁDNÉ PELETY** a kamna se vypnou. Stiskněte ON/OFF pro anulování alarmu. Počkejte, dokud není dokončena fáze chlazení. Vyčistěte spalovací misku hořáku a spusťte nové zapalování.

Tato chybová hlášení Vás upozorňují na to, že je nutné před zapnutím kamen vyčistit a správně nainstalovat kamna.

Výpadek elektrické energie

V případě poklesu napětí delším než 1 minuta může dojít k průniku malého množství kouře do místnosti: to nepředstavuje žádné riziko. Jakmile je napájení obnoveno, zobrazí se na displeji kamen „**ÚPLNÝ VÝPADEK**“. Po ukončení cyklu chlazení se kamna opět automaticky zapnou podle původního nastavení.



Nepokoušejte se spustit kamna před uplynutím požadované doby, jelikož může dojít k jejich zablokování. Pokud se tak stane, vypněte spínač na zadní straně kamen na 1 minutu, znovu jej zapněte a počkejte 10 minut, než kamna opět spustíte.



Zásuvka, do které jsou kamna zapojena, musí být vybavena zemnicím vodičem v souladu s příslušnými platnými předpisy. Výrobce nepřebírá žádnou odpovědnost za újmy na zdraví nebo za věcné škody v důsledku chybné instalace.



Nikdy nevypínejte kamna přerušením napájení. Nechejte vždy vypínací cyklus zcela doběhnout, jinak může dojít k poškození zařízení a v budoucnu to může vést k problémům při zapalování

Chyby elektrických prvků

Chyba spuštění

Když během fáze zapínání nedojde k žádnému zapálení nebo pokud teplota spalin nedosáhne požadované teploty během stanovené doby, kotel se vypne a na displeji se zobrazí „**ALARM NO ACC.** Stiskněte ON/OFF na displeji pro anulování alarmu. Po cyklu vypínání vyčistěte spalovací koš a opět kotel zapněte.

Vypnutí během provozu

Kotel se najednou vypne za provozu (např.: došly pelety v zásobníku nebo se rozbil reduktor motoru na přísun pelet). Kotel bude v provozu až do spotřeby pelet ve spalovacím koši. Display zobrazí „**ALARM NO FIRE**“ a vypne se.

Stiskněte On/Off pro anulování alarmu. Po cyklu vypínání vyčistěte spalovací koš a opět kotel zapněte.

Tato chybová hlášení Vás upozorňují na to, že je nutné vyčistit a správně instalovat spalovací koš před zapnutím kotle.

Žádné napájení

Při výpadku proudu po dobu delší než 1 minuta může dojít k průniku malého množství kouře do prostoru: to nepředstavuje žádné riziko.

Jakmile je napájení obnoveno, zobrazí se na displeji kotle „**COOL FIRE**“.

Po ukončení cyklu vychlazení se kotel opět automaticky zapne podle původního nastavení.



Nepokoušejte se spustit kotel před uplynutím požadované doby, jelikož může dojít k jeho zablokování. Pokud se tak stane, vypněte spínač na zadní straně kotle na pelety po dobu 1 minuty, zapněte jej znovu a počkejte 10 minut, než kotel opět spustíte.



Kotel musí být připojen na elektrickou síť se zemnicím vodičem. Zásuvka, do které je kotel zapojen, musí být vybavena zemnicím vodičem v souladu s příslušnými platnými předpisy. Výrobce nepřebírá žádnou zodpovědnost za újmy na zdraví osob nebo za věcné škody v důsledku chybné instalace.

Manuální restart termostatu vody

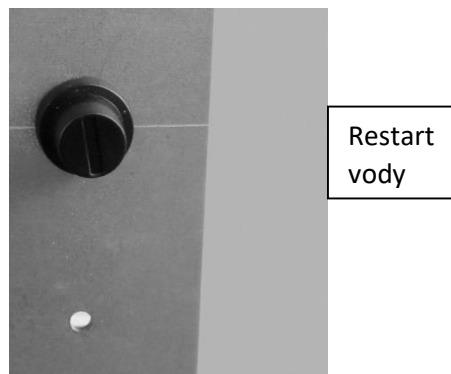

Bezpečnostní tlakový systém

Tlakový systém je kontrolován elektronicky a musí být **mezi 0,5 a 2,3 bar**. Pokud tomu tak není, signalizuje kotel na pelety chybné hlášení a zobrazí na displeji „**ALAR PRESS**“.

Zkontrolujte tlak zařízení stisknutím tlačítka  po dobu několika sekund. Z displeje můžete odečíst hodnotu v bar.

Bezpečnostní ventil v každém případě udržuje hodnotu pod 2,5 bar tím, že umožňuje automatické vytékání nadbytečné vody.

Zásah v případě nebezpečí

V případě požáru přerušete napájení, použijte hasicí přístroj a případně přivolejte hasiče. Poté kontaktujte autorizovaný servis.

Problémy a řešení



Všechny opravy musí provádět výhradně specializovaný technik, na kotli naprosto vychladlém a odpojeném ze zásuvky. Jsou zakázány jakékoli neoprávněné úpravy zařízení a výměny dílů za neoriginální. Operace označené tučným písmem musí provádět odborný personál.

Kontrola řádného spalování na základě tvaru a barvy plamene

PORUCHA	MOŽNÁ PŘÍČINA	ODSTRANĚNÍ PORUCHY
Plamen se dospodu rozšiřuje a horní část není vytáhlá.	<ol style="list-style-type: none"> Špatná regulace, která určí: <ul style="list-style-type: none"> příliš mnoho pelet nízká rychlost ventilátoru Kouřovod je zanesený nebo došlo k tlakům, které brání bezproblémovému odtahu spalin 	<ol style="list-style-type: none"> Znovu nadefinujte nastavení kotle Vyčistěte kouřovod, zkontrolujte tlakový spínač, který měří správný podtlak komína
Plamen je nafouklý a zbarvený od oranžova až do žluta s tmavými špičkami	<ol style="list-style-type: none"> Špatné spalování Nedostatek kyslíku pro plamen 	<ol style="list-style-type: none"> Znovu definujte nastavení kotle Ujistěte se, že vzduchový kanál ke spalovacímu koši je průchodný Kontaktujte autorizovaný servis

Při normálním spalování by plamen měl být konický, kompaktní, „živý“ a se špičkami, které směřují svisle nebo naplocho k zadní části topeniště. Musíte mít pocit, že plamen je tažen směrem nahoru.

Poruchy v mechanické a elektronické oblasti

PORUCHA	MOŽNÁ PŘÍČINA	ODSTRANĚNÍ PORUCHY
Žádný přísun pelet do spalovací komory.	<ol style="list-style-type: none"> Násypka na pelety je prázdná Šnekový dopravník je zablokovaný Porucha motoru s převodovkou Vadná elektronická deska Jeden z termostatů s manuálním resetem byl aktivován 	<ol style="list-style-type: none"> Nasypte pelety do násypky. Vyprázdněte násypku a ručně uvolněte podávací šnek od pilin Vyměňte motor s převodovkou Vyměňte elektronickou desku Resetujte bezpečnostní termostat na zadní straně kotle poté, co jste určili příčinu
Kotel je nefunkční	<ol style="list-style-type: none"> Svíčka není na svém místě Nedostatek elektrického proudu Parametr výkonu nasávání se změnil Čidlo pelet nebo vody zablokováno Vypadlá pojistka Učpaný komín nebo komínový kanál hnízdy nebo cizími předměty 	<ol style="list-style-type: none"> Zkontrolujte správnou polohu žhavicí svíčky v topeništi Zkontrolujte, zda je zástrčka zasunutá do zásuvky a zda se nachází hlavní spínač v poloze "I" Kontaktujte autorizovaný servis Vyčkejte vychladnutí pelet nebo zásobníku na vodu a zapněte kotel Vyměňte pojistku Odstraňte všechny cizí předměty z komína nebo průduchu. Doporučuje se komín vyčistit.

<p>Plamen vyhasíná nebo se kotel automaticky vypne</p>	<ol style="list-style-type: none"> 1. Násypka na pelety je prázdná 2. Žádný přísun pelet 3. Zásah bezpečnostního tepelného čidla pelet 4. Dvířka nejsou správně zavřená nebo je opotřebená těsnící šňůra 5. Příliš vysoká teplota kotle 6. Nevhodné pelety 7. Nedostatečný přísun pelet 8. Znečištěná spalovací komora 9. Neprůchodný kouřový odtah 10. Porucha motoru kouřového odtahu 11. Tlakový spínače chybný nebo vadný 	<ol style="list-style-type: none"> 1. Naplňte násypku peletami. Pokud se zapálí dřevo, může dojít k tomu, že palivo, které je na cestě od zásobníku do spalovacího koše, nedojde včas a ve správném naprogramovaném množství 2. Pokud se i přes pravidelný přísun pelet po opakovaném zapálení neobjeví plamen, problémem mohou být komponenty kotle nebo nesprávná instalace. 3. Nechejte kotel zcela vychladnout, resetujte alarm manuálně a opět kotel zapněte. Pokud problém přetrvává, kontaktujte autorizovaný servis. 4. Zavřete dvířka nebo vyměňte těsnící šňůru za originální 5. Zkontrolujte správnou funkci vodního čerpadla, příp. vyměňte díl. 6. Změňte druh pelet na druh doporučený výrobcem. 7. Nechejte zkontrolovat průtok paliva technickým servisem. 8. Vyčistěte spalovací komoru podle pokynů v návodu. 9. Vyčistěte kouřový kanál
<p>Kotel je v provozu několik minut a poté se vypne</p>	<ol style="list-style-type: none"> 1. Zapalovací cyklus není ukončen. 2. Dočasný výpadek elektrického proudu 3. Neprůchodný kouřovod 4. Tepelná čidla vadná nebo rozbitá 5. Vada žhavicí svíčky 	<ol style="list-style-type: none"> 1. Opakujte zapalovací cyklus 2. Viz předchozí instrukce 3. Vyčistěte kouřovod 4. Zkontrolujte a případně vyměňte čidla 5. Zkontrolujte svíčku a případně ji vyměňte
<p>Shromažďování pelet ve spalovacím koši, sklo dvířek se znečišťuje a plamen je slabý</p>	<ol style="list-style-type: none"> 1. Nedostatečné množství spalovacího vzduchu 2. Vlhké a nevhodné pelety 3. Vadný odtahový motor spalin 4. Špatné nastavení. Špatný poměr mezi vzduchem a peletami. 	<ol style="list-style-type: none"> 1. Zkontrolujte, zda existuje přívod vzduchu do pokoje a zda je volný. Zkontrolujte, zda filtr spalovacího vzduchu na trubce \varnothing 5 cm pro přívod vzduchu není ucpaný. Vyčistěte spalovací koš, zkontrolujte, zda jsou všechny kanály volné. Proveďte celkové vyčištění spalovací komory a kouřovodu. Zkontrolujte stav těsnění dvířek. 2. Změňte druh pelet. 3. Zkontrolujte motor a případně jej vyměňte. 4. Kontaktujte autorizovaný servis.
<p>Nefunkční motorový odtah kouře</p>	<ol style="list-style-type: none"> 1. Kotel není pod napětím 2. Motor je rozbitý 3. Elektronická deska je vadná 4. Rozbitý ovládací panel 	<ol style="list-style-type: none"> 1. Zkontrolujte napětí sítě a pojistku. 2. Zkontrolujte motor i kondenzátor a případně je vyměňte 3. Vyměňte elektronickou desku 4. Vyměňte ovládací panel
<p>Ventilátor (okolního vzduchu) se nezastaví</p>	<ol style="list-style-type: none"> 1. Tepelné čidlo je vadné nebo rozbité 2. Porucha ventilátoru 	<ol style="list-style-type: none"> 1. Zkontrolujte funkčnost čidla a případně jej vyměňte 2. Zkontrolujte funkčnost motoru a případně jej vyměňte

Kotel topí při „modulaci“, která dosahuje teploty nastavené na termostatu kotle	<ol style="list-style-type: none"> 1. Termostat je nastaven na příliš vysokou hodnotu 2. Je nastaven příliš vysoký výkon soustavy 	<ol style="list-style-type: none"> 1. Snižte teplotu kotle 2. Snižte provozní výkon kotle
Kotel přechází do „modulace“ při dosažení teploty nastavené na termostatu kotle i při nízké teplotě vody v kotli	<ol style="list-style-type: none"> 1. Změňte parametr maximální teploty spalin pro modulaci. 2. Znečištěný kotel: spaliny dosahují příliš vysoké teploty 	<ol style="list-style-type: none"> 1. Nastavte parametr tak, aby se modulace aktivovala minimálně při teplotě 230 °C 2. Vyčistěte hadici
Kotel běží v samočinné poloze vždy na maximální výkon	<ol style="list-style-type: none"> 1. Pokojový termostat nastaven na maximum 2. Porucha tepelného čidla 3. Vadný nebo rozbitý ovládací panel 	<ol style="list-style-type: none"> 1. Nastavte znovu teplotu termostatu 2. Zkontrolujte funkčnost čidla a případně jej vyměňte 3. Zkontrolujte ovládací panel a případně jej vyměňte
Kotel se spustí „samostatně“	<ol style="list-style-type: none"> 1. Nesprávné naprogramování chronotermostatu 	<ol style="list-style-type: none"> 1. Zkontrolujte nastavení chronotermostatu
Výkon se nemění ani po manuálním nastavení	<ol style="list-style-type: none"> 1. Deska je nastavena na automatickou změnu výkonu úměrně k teplotě 	<ol style="list-style-type: none"> 1. Kontaktujte autorizovaný servis

Chyby hydraulického systému

PORUCHA	MOŽNÁ PŘÍČINA	ODSTRANĚNÍ PORUCHY
Žádné zvýšení teploty při provozu kotle	<ol style="list-style-type: none"> 1. Špatné nastavení paliva 2. Znečištěný kotel/soustava 3. Nedostatečný výkon kotle 	<ol style="list-style-type: none"> 1. Zkontrolujte nastavení 2. Zkontrolujte a vyčistěte kotel 3. Zkontrolujte, zda je kotel ve správném poměru k požadavkům soustavy
Kondenzace v kotli	<ol style="list-style-type: none"> 1. Nesprávné nastavení maximální teploty kotle 2. Nedostatečná spotřeba paliva 	<ol style="list-style-type: none"> 1. Nastavte kotel na vyšší teplotu. Maximální teplota vody v kotli činí 65 °C a nelze ji nastavit pod 40 °C nebo nad 80 °C. Doporučuje se nikdy nenastavovat teplotu pod 50/55 °C, aby se zamezilo kondenzaci. Nastavte výkon čerpadla na vyšší teplotu 50/55 °C. 2. Kontaktujte autorizovaný servis
Radiátory jsou v zimě studené, ale kotel topí	<ol style="list-style-type: none"> 1. Zablokované oběhové čerpadlo 2. Radiátory jsou zavzdušněné 	<ol style="list-style-type: none"> 1. Odblokujte oběhové čerpadlo odstraněním zátky a otočením hřídele šroubovákem. Zkontrolujte jeho elektrické spoje, příp. jej vyměňte. 2. Odvzdušněte radiátor
Žádná horká voda	<ol style="list-style-type: none"> 1. Zablokované oběhové čerpadlo 	<ol style="list-style-type: none"> 1. Odblokujte oběhové čerpadlo.



Nikdy nevypínejte kotel přerušením napájení.

Nechejte vždy vypínací cyklus zcela ukončit, jinak může dojít k poškození zařízení a v budoucnu to může vést k problémům při zapalování.

Údržba a čištění kotle



Veškeré čištění různých částí se smí provádět pouze v případě, kdy je kotel naprosto vychladlý a odpojený od napájení, aby se zabránilo popálení a teplotnímu šoku. Kotel nepotřebuje rozsáhlou údržbu, pokud se používají certifikované kvalitní pelety. Potřeba údržby se liší podle podmínek užívání (opakované zapínání a vypínání) a v závislosti na požadované výkonnosti. Doporučuje se pravidelné sledování stavu kotle.

Části	Denně	Každé 2-3 dny	Týdně	Každých 15 dnů	Každých 30 dnů	Každých 60-90 dnů	Ročně
Hořák/spalovací koš	◇						
Vysávání prostoru popelníku		◇					
Čištění popelníku		◇					
Výměník (turbulátory)	◇						
Čištění vnitřního výměníku / prostoru spalínového ventilátoru						•	
Čištění celého výměníku							•
Čištění "T" dílu k vývodu						•	
Kouřovody							•
Těsnicí šnůra do dvířek popelníku						•	
Vnitřní části							•
Komínový průduch							•
Oběhové čerpadlo							•
Hydraulické díly							•
Elektromechanické díly							•

◇ uživatelem

• autorizovaným servisem

Údržba a čištění UŽIVATELEM

Denní kontrola

Kotel vyžaduje pro výkonnější a bezproblémový provoz jednoduché a důkladné čištění. Při čištění vnitřních částí kotle můžete spustit odtahové čerpadlo, abyste zabránili úniku popele. Pro spuštění stiskněte tlačítko ◀▶ a poté ⏻.

Na displeji se zobrazí „PUL STUF“ (čištění kotle).

Pro zastavení ventilátoru stiskněte a podržte tlačítko ⏻ nebo počkejte na ukončení cyklu čištění (255 sekund).

Vyčistěte spalovací koš vhodným náčiním od popele a inkrustací, které by mohly bránit proudění vzduchu. V případě, že v zásobníku již nejsou k dispozici žádné pelety, může dojít k shromažďování pelet ve spalovacím koši. **Spalovací koš vyčistěte vždy před každým spuštěním.**

Mějte na paměti, že pouze správně umístěný a čistý spalovací koš může zajistit zapálení a optimální provoz Vašeho kotle. Při umístění kelímku důkladně zkontrolujte, aby byly jeho hrany kompletně v jeho usazení a aby otvor lícovál s trubicou určenou pro průchod odporové spirály.

V místě kontaktu hran kelímku s usazením kelímku se nesmí nacházet žádné zbytky spalování.



Čištění výměníku při vypnutém kotli

Inkrustace působí jako izolace, a čím je větší, tím méně tepla je předáváno vodě a všeobecně i samotnému zařízení.

Proto je velmi důležité provádět čištění svazku trubek, nazývané také výměník, aby se zamezilo tvorbě inkrustace na nich a předešlo se ucpání a zablokování čistícího mechanismu.

Jednoduše 5-6krát rychle zatáhněte a zastrčte držák, aby pružiny mohly odstranit saze usazené na trubicích.

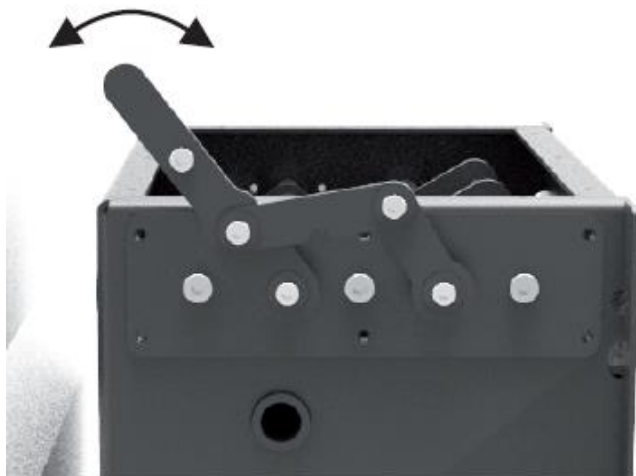

Kontrola každé 2/3 dny

Čištění prostoru na sběr popele

Pečlivě vyčistěte a vyprázdněte popelník. Buďte přítom s horkým popelem opatrný. Popel musí být

zcela vychladlý, aby mohl být odstraněn vysavačem. Můžete také použít vysavač vhodný pro vysávání částic určité velikosti (vysavač na popel).

Čištění popele spalovací komory, vč. vodiče zapalovací svíčky

Čištění nerezových povrchů

Ošetření těchto povrchů není běžně nutné, ale je-li zapotřebí, nečistěte je abrazivními prostředky. Doporučujeme nerezovou a satinovanou kartáčovanou ocel čistit papírovými ubrousky nebo čistým, suchým hadříkem, navlhčeným čistícím prostředkem na bázi neiontových povrchově aktivních látek (< 5 %). Lze použít čistící sprej na sklo.

Čištění lakovaných součástí

Nečistěte lakované díly mokrým hadrem, když je zařízení v provozu nebo je horké, aby se zabránilo termickému šoku, který by mohl způsobit odlupování barvy. Nepoužívejte abrazivní nebo agresivní prostředky nebo materiály. Čistěte vlhkými papírovými nebo bavlněnými ubrousky. Silikonové barvy používané výrobcem mají technické parametry, díky kterým odolávají velmi vysokým teplotám. Existuje ale fyzikální hranice (380 °C-400 °C), nad kterou barvy začnou blednout nebo (nad 450 °C) vitrifikovat; pak se mohou odloupnout a uvolnit se od ocelového povrchu. Pokud k tomu dojde, znamená to,

že byly dosaženy teploty, které jsou vysoko nad teplotami, při kterých by zařízení mělo být řádně provozováno.



Nepoužívejte abrazivní prostředky. Čistěte vlhkými bavlněnými nebo papírovými ubrousky.



Vyvarujte se kontaktu pokožky a očí s čisticími prostředky. V případě, že k tomu dojde, vypláchněte je větším množstvím vody a navštivte nejbližšího lékaře.

Kontrola každých 7 dnů

Vyčistěte dolní popelník od zbytků, které propadly během provozu. Popelníkovou zásuvku můžete otevřít odšroubováním obou křídlových matic, které zásuvku drží. Vyjměte zásuvku, vyprázdněte ji a poté vysajte stěnu a rohy vysavačem nebo je vyčistěte zvláštním náčiním. Poté zasuňte opět zásuvku a utáhněte

Čištění ohnivzdorné desky

Kotel je vybaven dvěma díly z vermikulitu: dno spalovací komory a ohnivzdorné desky a **usměřovače plamenů**.

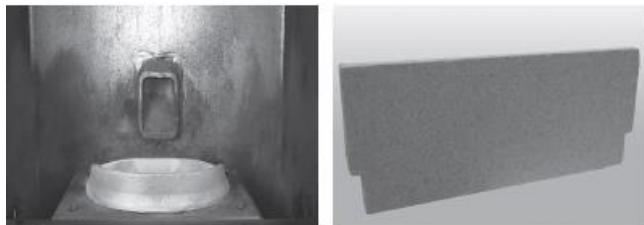

Vermikulit je minerál hojně používaný v průmyslu a stavebnictví díky svým izolačním, tepelným a akustickým schopnostem. V tomto případě je vermikulit použit k zabránění nadbytečného šíření tepla. Kvůli jeho křehkosti se doporučuje zacházet s ohnivzdornou deskou během čištění spalovací komory velice opatrně a použít k čištění pouze měkký a suchý hadřík.

Uvedení kotle mimo provoz

V období, kdy kotel není používán, musí být odpojen od elektrické sítě. Pro větší bezpečnost, především za přítomnosti dětí v okolí, doporučujeme odstranit napájecí kabel ze zadní části kotle.

křídlové matice. Přitom dbejte na těsnost, velmi důležitou při provozu.



Kontrola každých 60/90 dnů

Uvnitř prostoru, kde se nachází popelníková zásuvka, je další kryt připevněný křídlovými maticemi pro přístup do komory na spodní straně vedení určeného pro kouřovod a stěnu odtahového ventilátoru. Použijte vysávací zařízení pro důkladné vyčištění komory. Zkontrolujte neporušenost těsnění z keramických vláken.



Před odstavením kotle je nutné odstranit všechny pelety z násypky pomocí vysavače s dlouhou hadicí. Je-li palivo ponecháno v násypce, může zvlhnout, slepít se a mohou nastat potíže při zapálení na začátku následující sezóny.

Když se při stisknutí hlavního spínače (umístěn na zadní straně kotle) nezapne displej ovládacího panelu, mohlo by to signalizovat nutnou výměnu pojistky.

Na zadní straně kotle se nachází pojistková skříňka, která je umístěna pod zásuvkou. Otevřete šroubovákem víko pojistkové skříňky a případně vyměňte pojistku (3,15 AT typu s opožděnou reakcí).

Zapojte opět zařízení do elektrické sítě a stiskněte hlavní spínač.

ČIŠTĚNÍ PROVÁDĚNÉ TECHNIKEM

Roční kontrola

Kotel počítá provozní hodiny, na displeji se objeví „SERV“ požadavek na servisní roční kontrolu.

Čištění odtahového ventilátoru

Odšroubujte šrouby a vyjměte ventilátor, abyste jej mohli vyčistit. Provádějte tento krok s největší opatrností, abyste neohnuli lopatky ventilátoru.

Čištění kouřovodu

Vyčistěte kouřovody, především v blízkosti T-spojů, ohybů a všech vodorovných úseků. Možné usazeniny popele a sazí je nutné zkontrolovat a vysát dříve, než ucpou spalinové kanály.

Čištění výměníku

Doporučuje se jednou za rok vyčistit i horní komoru výměníku.

Pro správné vyčištění se doporučuje vysát popel, odšroubovat všechny vodorovné spoje šroubovákem a poté popel opět vysát.

Po vyšroubování šroubů nadzvedněte horní dvířka, která zakrývají výměník. Vyjměte 10 pružin



Pro ukončení této činnosti je nutné šroubovákem odstranit příchytky (obr. 1).

Odšroubujte šrouby držící čisticí sadu připevněnou na korpusu kotle a kompletně ji vyjměte (obr. 2-3).



Pro Vaši bezpečnost je nutné stanovit četnost čištění spalinových cest na základě četnosti používání kotle.

Nyní je horní díl výměníku volný od jakýchkoli překážek, takže lze provést důkladné čištění.

Po vyčištění horní komory výměníku vraťte horní víko uzávěru. Toto víko musí být uzavřeno ne jenom běžnými

vložených do každé trubky a vyčistěte 10 trubek výměníku pomocí měkkého kartáče.

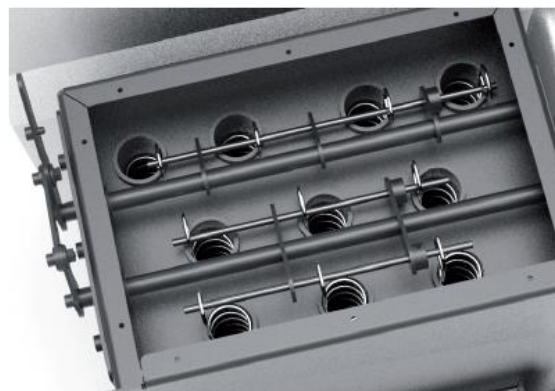

Provedte tuto činnost po vyjmutí pružin vložených do každé trubky.



Tuto činnost si můžete

zjednodušit tím, že vyjmete pružiny z vodorovného kolíku, ke kterému jsou připevněny.

Za tímto účelem lze vodorovný kolík vyjmout skrz otvor ve stěně konstrukce kotle.



šrouby, ale i páskou z keramických vláken pro zajištění vodotěsného uzávěru kotle.

Celkové čištění je nutné provádět na konci sezóny, aby se usnadnilo odstranění všech zbytků spalování a nemělo by se s ním příliš otálet, protože časem a vlivem vlhkosti se tyto zbytky zhutní.

Zkontrolujte těsnění šnůr z keramických vláken dvířek kotle.

Poté vyčistěte kouřové cesty, především v blízkosti T-dílů a všech vodorovných úseků.

V případě poruchy nebo neadekvátního čištění kotle může dojít k následujícím problémům:

- špatné spalování,
- zčernání skla,
- ucpání spalovacího koše nashromážděným popelem a peletami,
- nánosy popele a nadměrné usazeniny na výměníku v důsledku špatného výkonu.

Kontrolu elektromechanických dílů smí provádět pouze kvalifikovaný personál s technickými znalostmi elektřiny a spalování.

Doporučujeme provádět roční údržbářský servis, přednostně na základě servisní smlouvy. Nezbytnou součástí tohoto servisu je vizuální a funkční kontrola následujících komponentů:

- motor s převodovkou
- odtahový ventilátor spalín

- čidlo spalín
- ventilátor výměníku
- spalovací svíčka
- termostat s resetem pelet
- pokojový termostat
- tlakové čidlo
- elektronická karta
- pojistkový ochranný panel – elektronická karta



Tyto činnosti musí provádět výhradně kvalifikovaný technik, nebo uživatel, který přebírá zodpovědnost za případné škody během údržby.

Tuto údržbu je nutné provádět při naprosto vychladlém kotli, odpojeném od elektrické sítě. Tyto údržbářské práce provádí autorizovaný servis na náklady zákazníka.

